



fermacell® Therm25™ Systémy podlahového vytápění

Plánování a zpracování

Obsah

1. Systémy podlahového vytápění fermacell® Therm25™	3	5. Pokládka	14-24	8. Detaily	34-37
2.1 Therm25™	4	5.1 Obecné pokyny k instalaci Therm25™	14	8.1 Detaily skladeb, napojení (vzorové znázornění)	34-35
2.2 Výhody Therm25™	5	5.2 Pokládka Therm25™	14-24	8.2 Varianty montáže s Therm25™	36-37
2.3 Výběr lepidla pro fermacell® Therm25™	6	6. Podlahy ve vlhkém prostředí	25-27	9. Další aplikace	38
3. Oblasti použití	8-9	6.1 Úvod	25	9.1 Therm25™ jako stěnové vytápění	38
3.1 Přehled oblastí použití pro Therm25™	8-9	6.2 Zpracování hydroizolačního systému fermacell™	27	10. Podklady pro dimenzování	39-50
4. Podklad a příprava	10-13	7. Podlahové krytiny	28-33	11. Charakteristické údaje	50
4.1 Podklad	10-12	7.1 Zkouška rovinnosti prvků fermacell® Therm25™	28	11.1 Prvky fermacell® Therm25™	50
4.2 Podmínky zpracování	12	7.2 Podlahové krytiny (např. laminátové, textilní, PVC)	29	11.2 Příslušenství pro nivelaci podlah	50
4.3 Nivelace	12	7.3 Keramické obklady a obklady z opracovaného kamene	30	12. Tabulky spotřeby materiálu	51
4.4 Podlahová voština fermacell™	13	7.4 Parkety a jiné dřevěné krytiny	33	12.1 Spotřeba materiálu pro prvek Therm25™ a montážní části	51
4.5 Dodatečné vyrovnání výšky	13				

Obsah odpovídá poslednímu stavu zpracování. Práce by měly být zásadně prováděny v souladu s nejnovějšími dokumenty.

Vezměte prosím na vědomí, že vyobrazení detailů a výkresů jsou schematická a je třeba je posuzovat pouze ve spojení s příslušnými rozměry a texty.

Vyhrazujeme si právo na technické změny.

1 Systémy podlahového vytápění fermacell® Therm25™

fermacell® Therm25™ a fermacell® Therm25™-125

- standardní prvek s frézováním pro podélnou pokládku s koncovými oblouky
- pro použití v ploše

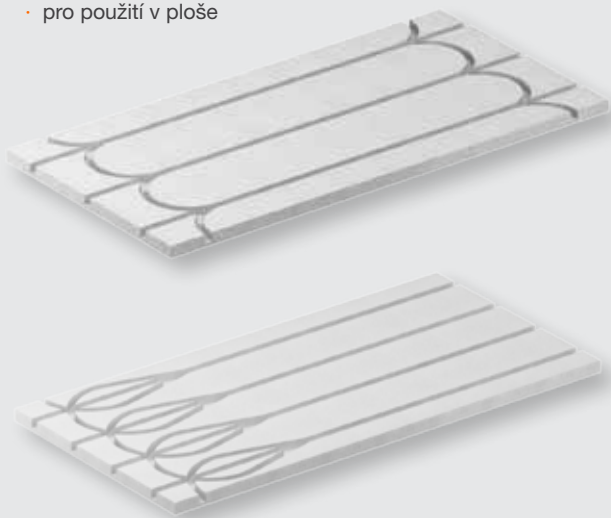

fermacell® Therm25™ puky a fermacell® Therm25™-125 puky

- doplňkový prvek pro speciální půdorysy, dveřní otvory
- pro spojování topných trubek a v oblasti rozdělovače topných okruhů



Příslušenství fermacell®

fermacell® nabízí odladěný systém příslušenství, jako např. podsypy, vsypy a samonivelační stěrky pro akustiku a tepelnou techniku



Charakteristické hodnoty sádrovláknitých desek fermacell®

Evropské technické schválení	ETA-03/0050
Objemová hmotnost (výrobní specifikace) ρ_k	1 150 ± 50 kg/m ³
Součinitel difúzního odporu μ	13
Součinitel tepelné vodivosti λ	0,32 W/mK
Měrná tepelná kapacita c	1,1 kJ/kgK
Tvrдость podle Brinella	30 n/mm ²
Bobtnavost po 24 hodinách uložení ve vodě	<2 %
Součinitel tepelné roztažnosti	0,001 %/K
Roztažnost/smrštění při změně rel. vlhkosti o 30% při 20 °C	0,25 mm/m
Ustálená vlhkost při 65% relativní vlhkosti a 20 °C	1,3 %
Třída reakce na oheň podle ČSN EN 13 501-1	A2
Hodnota pH	7–8

Charakteristické hodnoty systémové desky podlahového vytápění fermacell® Therm25™

	Therm25™	Therm25™-125
Rozměry	fermacell® Therm25™, (podélné s koncovými oblouky): 1 000 × 500 mm fermacell® Therm25™ puky, (speciální prvky) 500 × 500 mm	fermacell® Therm25™-125, (podélné s koncovými oblouky): 1 000 × 500 mm fermacell® Therm25™-125 puky, (speciální prvky) 500 × 500 mm
Tloušťka prvku	25 mm	25 mm
Šířka drážky	16 mm	16 mm
Doporučené topné trubky	Kompozitní trubka MKV, 16 × 2 mm, s registrací DIN-Certco	Kompozitní trubka MKV, 16 × 2 mm, s registrací DIN-Certco
Rozteč trubek	167 mm	125 mm
Hmotnost Therm25™	27 kg/m ²	27 kg/m ²
Hmotnost Therm25™ puky	23 kg/m ²	20 kg/m ²

2 Vlastnosti a výhody

2.1 Therm25™

Popis systému

Therm25™ je dalším vývojem podlahových systémů fermacell™ s podlahovým vytápěním. Therm25™ nabízí další možnosti použití pro nízké instalační výšky.

Systémové desky pro vytápění fermacell® Therm25™ se skládá z 25 mm silné sádrovláknité desky fermacell®. Horní strana je vyfrézována speciálním systémem, který umožňuje racionální instalaci prvků a následně instalaci topných trubek podlahového vytápění.

Sádrovláknitá deska fermacell® je homogenní, sádrovláknitá, továrně vyráběná deska s celulózovými vlákny. Systém fermacell® Therm25™ kombinuje roznášecí vrstvu a podlahové vytápění v jednom systému.

Kromě tohoto systému se používá další sádrovláknitá deska fermacell®, která se lepí a šroubuje/sponkuje jako další vrstva nad nebo pod prvky Therm25™.

Systém je určen pro instalaci kompozitních trubek (16 × 2 mm). Rozteč frézování je 167 mm. Praktický formát prvků fermacell® Therm25™ 500 × 1 000 mm umožňuje jednoduchou a snadnou instalaci.

Puky fermacell® Therm25™ jsou k dispozici ve formátu 500 × 500 mm, což umožňuje optimální instalaci.

Existují dvě různé možnosti frézování prvků:

- 1 fermacell® Therm25™,
 - standardní prvek s frézováním pro podélnou instalaci s koncovými oblouky,
 - pro použití v ploše
- 2 fermacell® Therm25™ puky,
 - doplňkový prvek pro speciální půdorysy, dveře,
 - při spojování topných trubek a v oblasti rozdělovače topných okruhů.

Pro splnění požadavků na tepelný výkon v projektech a na vytápěné místnosti jsou k dispozici dva druhy prvků fermacell® Therm25™ :

- a 167 mm (standardní) a
- b 125 mm (se zvýšeným tepelným výkonem)

Různé rozteče frézování prvků

1a



fermacell® Therm25™ standardní prvek s frézováním pro podélnou pokládku s koncovými oblouky, rozteč 167 mm.

2a



fermacell® Therm25™ doplňkový prvek pro speciální půdorysy, dveřní otvory, rozteč 167 mm.

1b

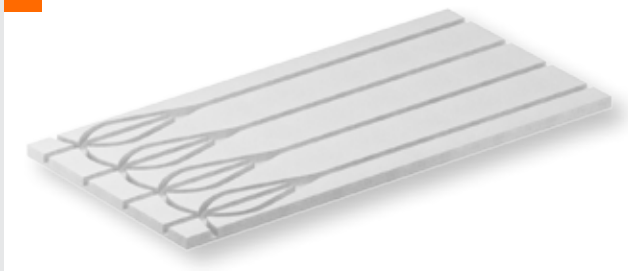

fermacell® Therm25™-125 standardní prvek s užším frézováním pro vyšší výkon a podélnou pokládku s koncovými oblouky, rozteč 125 mm např. pro koupelny.

2b



fermacell® Therm25™-125 doplňkový prvek s užším frézováním pro vyšší výkon – speciální půdorysy, dveřní otvory, rozteč 125 mm např. pro koupelny.



Varianta 1:

- Horní záklop s dodatečnou sádrovláknitou deskou fermacell®, plošně lepenou a mechanicky kotvenou k Therm25™.

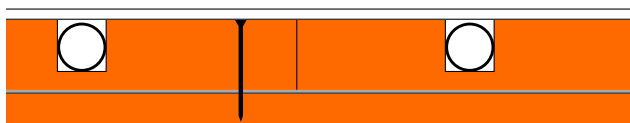

Varianta 2:

- Další sádrovláknitá deska fermacell® jako podkladní vrstva, Therm25™ je k ní plošně lepená a mechanicky kotvená v celé ploše.
- Celoplošné zalití podlahového vytápění.

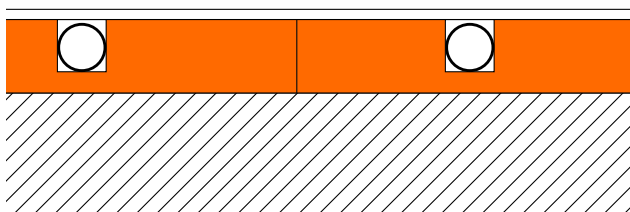

Varianta 3*:

- fermacell® Therm25™ se lepí celoplošně na rovný a nosný podklad.
 - Celoplošné zalití podlahového vytápění
- * Poznámka: fermacell® Therm25™ nezlepšuje zvukovou izolaci ani požární ochranu stávajícího stropu.

2.2 Výhody Therm25™

Praktická výhoda:

Po položení topných trubek a vylití nebo položení další vrstvy jsou prvky Therm25™ pochozí po 24 hodinách (při pokojové teplotě + 20 °C). Následné práce, jako je pokládka podlahových krytin, mohou začít ihned.

	Therm25™
Sofistikovaný systém	•
Snadná instalace	•
Rychlý postup prací	•
Okamžitě pochůzná	•
Požární ochrana	•
Zlepšení zvukové izolace	•
Krátká doba výstavby	•
Odkoušená stavební biologie	•
Systém s topnými trubkami 16 mm	•
Rozteče frézování 167 mm	•
Lze realizovat nízké skladby konstrukcí od 35 mm	•
Vyšší přidaná hodnota pro dodavatele	•

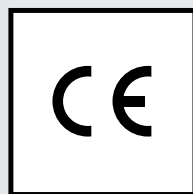
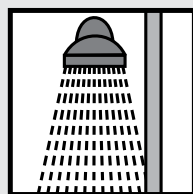
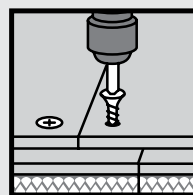
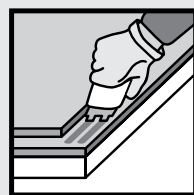
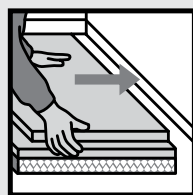
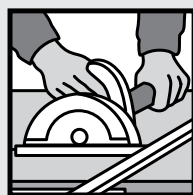

Další informace:

Hodnoty požární odolnosti a akustické vlastnosti najdete v Požárním a akustickém katalogu fermacell® na www.fermacell.cz v sekci Ke stažení.



2.3 Výběr lepidla pro fermacell® Therm25™

Pro instalaci fermacell® Therm25™ jsou k dispozici dva rozdílné druhy lepidel fermacell™. Výběr vhodného produktu je závislý na oblasti použití projektu.



Pro projekty v oblasti použití 1 a 2:

- Lepidlo fermacell™ Therm nebo podlahové lepidlo fermacell™

Pro projekty v oblasti použití 3 a 4:

- Podlahové lepidlo fermacell™

Detaily k oblastem použití najdete v kapitole 3.1

	Lepidlo fermacell® Therm25™	Podlahové lepidlo fermacell™
		
Produkt	Nepění Hybridní jednosložkové lepidlo	Vypění Jednosložkové lepidlo
Konzistence	Tekutá	Hustá
Teplota lepení	min. +5 °C až max. +35 °C Doporučené: +15 °C až +25 °C	min. +10 °C až max. +35 °C Doporučené: +15 °C až +25 °C
Teplota podkladu a prostoru	≥ +5 °C	≥ +5 °C
Vlastnosti	Bez nutnosti označování. Nízkoemisní. Bez isokyanátů, silikonů a rozpouštědel.	Nízkoemisní. Bez isokyanátů, silikonů a rozpouštědel.
Použití	K prolepení – záklopová (varianta 1) nebo podkladová (varianta 2) – sádrovláknité desky fermacell® nebo fermacell® Powerpanel H ₂ O s fermacell® Therm25™.	
Oblast použití	Oblast použití 1 a 2	Oblast použití 1 až 4
Upevňovací body pro šablonu fermacell™ Therm (1,5 m ²)	Minimálně 9	fermacell® Therm25™-125: až 59 fermacell® Therm25™-167: až 70
Množství / balení	1 litr (1,5 kg)	1 litr (1 kg)
Spotřeba m ²	200 ml / 300 g	200 ml / 200 g
Vydatnost / lahev (1 litr)	5 m ²	5 m ²

Lepidlo fermacell™ Therm má tekutou konzistenci a zároveň vysokou pevnost spoje. Jeho použití je pro instalaci v projektech podlahového vytápění fermacell™ Therm25™ pro oblasti použití 1 a 2. Pro upevnění a instalaci pouze s 9 upevňovacími body (šrouby nebo sponky).

Šablony fermacell™ Therm byly s uvedením lepidla fermacell™ Therm upraveny tak, aby je bylo možné použít pro instalaci s oběma lepidly.

To znamená:

Při instalaci s lepidlem fermacell™ Therm u varianty 1 s horní záklopovou deskou musí být pro každou šedě vyznačenou a očíslovanou oblast použit přesně 1 volný upevňovací bod:

- U Therm25™-125 a -167 to znamená 9 upevňovacích bodů.



Při instalaci s podlahovým lepidlem fermacell™ je nutné u varianty 1 se záklopovou deskou stále použít všechny dostupné upevňovací body šablon pro fermacell® Therm25™ (pod nimiž není topná trubka):

- Až 59 upevňovacích bodů pro Therm25™-125
- Až 70 upevňovacích bodů pro Therm25™-167



Kompletní postup instalace podlahového vytápění s prvky fermacell® Therm25™ je podrobně popsán v kapitole 5, Instalace, tohoto dokumentu.

Další informace:

najdete na <https://www.farmacell.cz/cz/montazni-videa>
montážní video lepidla fermacell™ Therm



3 Oblasti použití

3.1 Přehled oblastí použití Therm25™

Oblasti použití

Podlahové prvky tvoří konstrukční vrstvu, která slouží k přenosu soustředěného nebo rovnoměrného zatížení osobami nebo zařizovacími předměty.

Oblasti použití

Prvky fermacell® Therm25™ lze použít ve všech oblastech použití. Požadovaná tloušťka dodatečné sádrovláknité desky fermacell® se liší podle oblasti použití.

Vhodná skladba podlahového systému

Pro výběr vhodného systému podlahového vytápění je rozhodující velké množství okrajových podmínek a požadavků:

- Typ a vlastnosti stávajícího stropu a případné nivelace, např. nerovnosti
- Plánovaná oblast použití
- Požadavky na akustiku (vzduchovou a kročejovou neprůzvučnost)
- Požadavky na požární ochranu
- Požadavky na tepelnou izolaci s možným použitím dalších izolačních materiálů

- Požadavky na ochranu proti vlhkosti (v domácích koupelnách a vlhkých místnostech musí být podlahy a krytiny přizpůsobeny zatížení vlhkostí)
- Možné instalační výšky
- Vizuální požadavky, povrch hotové podlahy



Podlahové konstrukce ve všech oblastech použití

Oblasti použití (OP)				
		kategorie podle ČSN EN 1991-1-1	soustředěné zatížení Q_k [kN]	rovnoměrné zatížení q_k [kN/m ²]
1	Prostory a chodby v obytných domech, hotelových pokojích a apartmánech včetně koupelen a kuchyní.	A2/A3	1,0	1,5/2,0
2	Podlahy v kancelářských budovách, kancelářích, ordinacích bez těžkých přístrojů, čekárnách včetně chodeb.	B1	2,0	2,0
	Podlahové plochy prodejen do 50 m ² v obytných, kancelářských a srovnatelných budovách.	D1	2,0	2,0
3	Chodby a kuchyně v hotelech a domovech pro seniory bez těžkých přístrojů, chodby v internátech atd. Ošetrovny a operační sály bez těžkých přístrojů. Sklepní prostory v obytných budovách.	B2	3,0	3,0
	Plochy se stoly, např. školní třídy a kabinety, kavárny, restaurace, jídelny, čítárny, recepce, školky, jesle.	C1	3,0 (4,0)	4,0 (3,0)
4	Podlahy v nemocnicích a podlahy z kategorií B1 a B2 s těžkými přístroji.	B3	4,0	5,0
	Podlahy v kostelech, divadlech, kinech, v kongresových sálech, posluchárnách a přednáškových sálech.	C2	4,0	4,0
	Volně přístupné plochy, např. muzejní sály, galerie, výstavní plochy, vstupní prostory kancelářských budov a hotelů a chodeb prostor z kategorií C1 až C3.	C3	4,0	5,0
	Velká shromaždiště lidí, např. koncertní sály.	C5	4,0	5,0
	Plochy v obchodech a obchodních domech.	D2	4,0	5,0

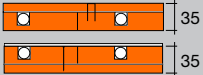
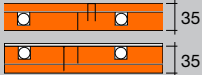
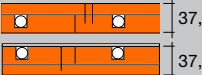
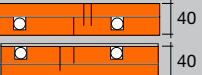

Povolené bodové zatížení	Oblast použití 1 1,0 kN	Oblast použití 2 2,0 kN	Oblast použití 3 3,0 kN	Oblast použití 4 4,0 kN
	fermacell® Therm25™ 25 mm plus 1 × 10 mm sádrovláknitá deska	fermacell® Therm25™ 25 mm plus 1 × 10 mm sádrovláknitá deska	fermacell® Therm25™ 25 mm plus 1 × 12,5 mm sádrovláknitá deska	fermacell® Therm25™ 25 mm plus 1 × 15 mm sádrovláknitá deska
				
vhodné lepidlo	Lepidlo fermacell® Therm25™ Podlahové lepidlo fermacell™	Lepidlo fermacell® Therm25™ Podlahové lepidlo fermacell™	Podlahové lepidlo fermacell™	Podlahové lepidlo fermacell™
dodatečné vyrovnání roviny				
rychle tuhnoucí podsyp fermacell™ T	10 až 2 000 mm	10 až 2 000 mm	10 až 2 000 mm	10 až 2 000 mm
a/nebo				
podlahová voština fermacell™	30 nebo 60 mm	30 nebo 60 mm	30 nebo 60 mm	30 nebo 60 mm
a/nebo				
vyrovnávací podsyp fermacell™ 1)	max. 100 mm	max. 60 mm	max. 60 mm	max. 60 mm
dodatečné vyrovnání výšky / dodatečná izolace				
polystyrenová deska EPS DEO 100 kPa ²⁾ max. ve 2 vrstvách	max. 100 mm	max. 50 mm	–	–
alternativně				
polystyrenová deska EPS DEO 150 kPa ²⁾ max. ve 2 vrstvách	max. 150 mm	max. 100 mm	max. 50 mm	max. 40 mm
alternativně				
polystyrenová deska EPS DEO 200 kPa ²⁾ max. ve 2 vrstvách	max. 250 mm	max. 200 mm	max. 100 mm	max. 70 mm
alternativně				
tvrdý polystyren XPS DEO 300 kPa max. ve 2 vrstvách	max. 250 mm	max. 200 mm	max. 100 mm	max. 70 mm
alternativně				
tvrdý polystyren XPS DEO 500 kPa max. ve 2 vrstvách	max. 300 mm	max. 250 mm	max. 150 mm	max. 110 mm
alternativně				
tvrdý polystyren XPS DEO 700 kPa ²⁾ max. ve 2 vrstvách	max. 400 mm	max. 300 mm	max. 200 mm	max. 150 mm
alternativně				
Další alternativní izolační materiály	Tloušťka izolace podle seznamu doporučení na www.fermacell.cz v oblasti ke stažení.			–

¹⁾ Protože se jedná o minerální podsyp bez dalších pojiv, je nutno počítat se zhuštěním cca 5%.

²⁾ Napětí v tlaku (kPa) při 10% stlačení podle ČSN EN 13163. Upozornění: Pro zlepšení akustických parametrů, především dřevěných trámových stropů, použijte izolanty z minerální vlny nebo dřevovláknitých desek. Jsou vhodnější než desky EPS a XPS.

Povolené bodové zatížení

Údaje k povolenému bodovému zatížení se vztahují na:

- Plochu zatížení min. 20 cm² (tlačný trn Ø = 5 cm).
- Obzvláště těžké předměty, např. klavíry, akvária, koupelnové vany musejí být v plánech zohledněny zvlášť.

- Při vzdálenosti vzájemného bodového zatížení ≥ 500 mm je možné povolené bodové zatížení celé plochy sečíst.
- Součet bodových zatížení nesmí překročit maximální povolené zatížení stropní konstrukce.
- Zatížení je povolené i v okrajových oblastech.

- Maximální deformace pro uváděné bodové zatížení (v okrajové oblasti) ≤ 3 mm.
- Vzdálenost k rohu musí být ≥ 250 mm nebo se zátěžová plocha musí zvětšit na 100 cm².

4 Podklad a příprava

4.1 Podklad

Pro pokládku prvků fermacell® Therm25™ je nutný celoplošný a suchý podklad.



Masivní strop

Pokud podklad obsahuje zbytkovou vlhkost (vlhkost jádra), musí být pomocí PE-fólie (0,2 mm) zabráněno vztlínání vlhkosti do suché konstrukce podlahy.

Fólie se pokládá plošně na podklad. Dbejte na to, aby se jednotlivé fólie minimálně 200 mm překrývaly. Fólie se na obvodových stěnách vytáhne až nad úroveň hotové podlahy.

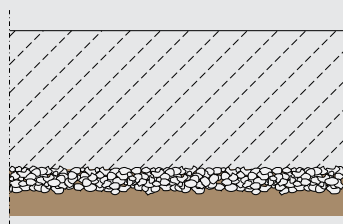

Nepodsklepené stropy nebo základové desky

Základy stavby a navazující prvky jako např. obvodové stěny a podlahová deska musí být trvale chráněny proti vztlínající vlhkosti.

Izolace základů stavby se zpravidla provádí jako součást výstavby podle požadavků na typ užívání.

V případě změny typu užívání a tam, kde izolace není provedena, se provádí pokládka např. asfaltových pasů, PVC fólií.

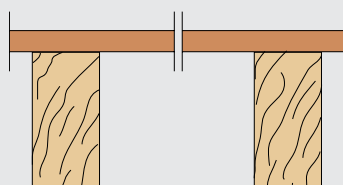

Dřevěný trémový strop s horním opláštěním

Dřevěné trémové stropy mohou mít horní záklop z prken spojených na pero a drážku nebo z desek na bázi dřeva. V případě sanace starých budov je nutné před pokládáním podlahových prvků fermacell® ověřit stav konstrukce a v případě potřeby ji opravit (např. zafixovat volné palubky). Podklad se nesmí prohýbat nebo pružit.

Pro přípravu celoplošné pokládky podlahových prvků lze podklad vyrovnat podle kapitoly 4.3 „Úrovňové vyrovnání“.

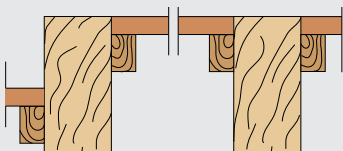

Dřevěný trémový strop s přisazeným záklopem

U malých stavebních výšek existuje možnost provést záklop v rovině s horní hranou nosného trámu nebo záklop posadit hlouběji.

Vyrovnaná konstrukce stropů s přisazeným záklopem je vhodná pro přímou instalaci prvků fermacell® Therm25™. Pro přípravu celoplošné pokládky podlahových prvků lze podklad vyrovnat podle kapitoly 4.3 „Úrovňové vyrovnání“.

U hlouběji vsazených záklopů se prostor dorovná rychletuhnoucím podsypem T fermacell™, viz kapitola 8.

Je nutné dodržovat přeepsané výšky podsypu, ověřit nosnost záklopu a statické parametry stropu.



Strop z ocelového trapézového plechu

U těchto stropů lze dosáhnout celoplošného podkladu prvků fermacell® Therm25™ použitím nosné a roznášecí desky na bázi dřeva. Deska na bázi dřeva se pokládá přímo na trapézový plech.

Pokud je požadována protipožární ochrana, musí být přímo na trapézový plech položena další vrstva sádrovláknitých desek fermacell® nebo desek Powerpanel H₂O nebo vhodných desek na bázi dřeva.

Menší výšky vln do 50 mm je možné srovnávat s vyrovnávacím podsypem fermacell™. Vlny se přesypávají o 10 mm. Výšky vln nad 50 mm lze alternativně vyplnit rychletuhnoucím podsypem fermacell™ T.

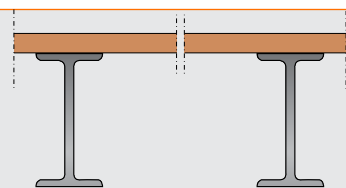

Ocelové nosníkové stropy

Návrh rozměrů ocelových nosníků a krycí desky se provádí podle statického posudku. Nosná vrstva stropu se provádí deskami na bázi dřeva ($d \geq 16$ mm), překližkou, betonem apod.

Možné skladby Therm25™

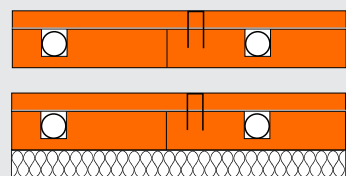

Varianta 1

Therm25™ s další vrstvou sádrovláknitých desek fermacell® (lepených a upevněných jako záklop), pro přímou pokládku např. na:

- voštinový izolační systém fermacell™ nebo
- rychletuhnoucí podsyp fermacell™ T nebo
- samonivelační stěrku fermacell™ nebo
- všechny izolační materiály vhodné pro danou oblast použití ¹⁾.

¹⁾ v případě izolačních materiálů z minerální vlny nebo dřevovláknitých materiálů, které jsou vhodné pouze pro oblast použití 1, musí být mezi izolační materiál a Therm25™ umístěna další roznášecí deska, např. 10 mm sádrovláknitá deska fermacell®

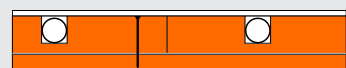

Varianta 2

Therm25™ (lepené a fixované) na sádrovláknité desce fermacell®, pro přímou pokládku např. na:

- vyrovnávací podsyp fermacell™ nebo
- voštinový izolační systém fermacell™ nebo
- rychletuhnoucí podsyp fermacell™ T nebo
- samonivelační stěrku fermacell™ nebo
- minerální vlnu nebo dřevovláknité desky (vhodné pouze pro oblast použití 1) nebo
- všechny izolační materiály vhodné pro danou oblast použití.



Varianta 3

V případě sanace lze fermacell® Therm25™ lepit celoplošně na nosný podklad. Trubky jsou následně zality vhodnou hmotou. U této instalace nedojde k zlepšení akustiky v důsledku pevné instalace Therm25™ na podklad.

Obecně se proto doporučuje plovoucí instalace (varianta 1 nebo 2).

4.2 Podmínky zpracování

Skladování na staveništi

Prvky fermacell® Therm25™ se dodávají na paletách.

Při skladování je nutno dbát na nosný podklad. Prvky fermacell® Therm25™ se skladují vodorovně a chrání proti vlhkosti a dešti. Skladování ve svislé poloze vede k deformaci.

Obecné podmínky zpracování

- I. Prvky fermacell® Therm25™ nelze pokládat při relativní vlhkosti vzduchu nad 70 %.
- II. Lepení prvků fermacell® Therm25™ se musí provádět při relativní vlhkosti vzduchu $\leq 70\%$ a teplotě $\geq +5\text{ °C}$. Teplota lepidla by měla být min. 10 °C (doporučená teplota je 15 °C). Podlahové prvky se musí přizpůsobit klimatu v místě pokládky, které musí být stabilní následujících 24 hodin.
- III. Veškeré mokré procesy na stavbě, např. omítky, štuky, atd. musí být dokončeny a vyschnuty před instalací podsypu a prvků Therm25™.
- IV. Podklad (stěna) pod okrajovou izolační páskou musí být bez větších nerovností a dutin.
- V. Vytápění s plynovým hořákem může vytvářet kondenzující vlhkost, které je nutno zabránit. To platí obzvláště pro chladné interiéry se špatným větráním.
- VI. Produkty pro suchou výstavbu nesmí být vystaveny před, během a po výstavbě vysoké vzdušné vlhkosti.

Základové desky/masivní strop

Příprava základové desky je popsána na straně 8.

Dřevěný trámový strop

Připravte dřevěný trámový strop podle popisu na straně 8.

4.3 Nivelace

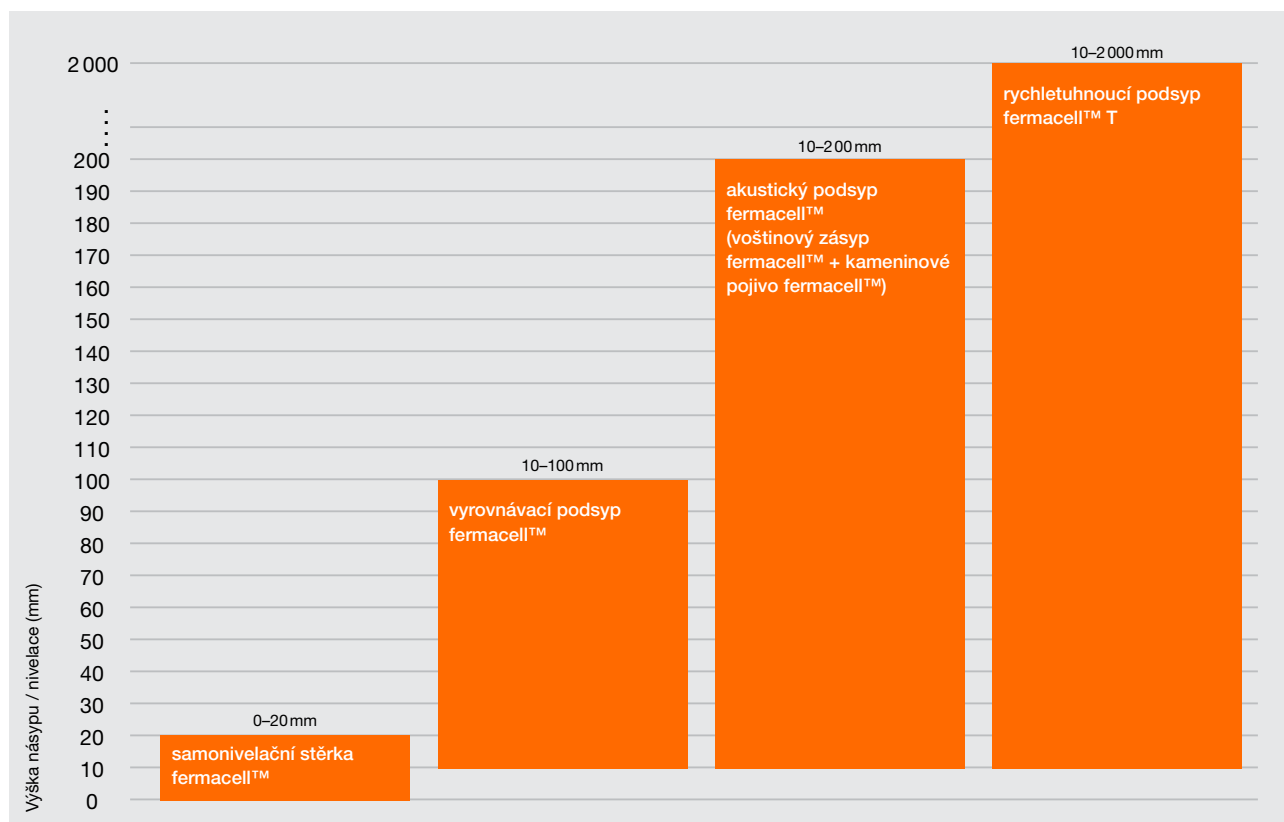

Příprava podkladu:

Rovinnost stávající podlahy

Pro pokládku prvků fermacell® Therm25™ je vždy nutný rovný a nosný podklad.

Ten může být proveden:

- od 0 do 20 mm pomocí samonivelační stěrky fermacell™
- od 10 do 60 mm (100 mm – platí pro OP 1) pomocí vyrovnávacího podsypu fermacell™
- od 10 do 200 mm pomocí akustického podsypu fermacell™ (voštinový zásyp fermacell™ + kameninové pojivo fermacell™)
- od 10 do 2000 mm pomocí rychletuhnoucího podsypu fermacell™ T

4.4 Podlahová voština fermacell™

Oblasti použití

Voštinový izolační systém se používá na dřevěných trámových stropích v novostavbách i rekonstrukcích.

- V kombinaci s podhledem zavěšeným na akustických profilech fermacell™ dosahují stropy akustických parametrů, které odpovídají doporučením pro zvýšenou zvukovou izolaci.
- Tato 85 nebo 115 mm vysoká podlahová konstrukce s hmotností 86 nebo 131 kg/m² může v závislosti na konstrukci dosáhnout hodnot zlepšení kročejové neprůzvučnosti až 35 dB.

4.5 Dodatečné vyrovnání výšky

Existují nezávazné doporučené seznamy izolačních materiálů, které jsou vhodné v kombinaci s fermacell® Therm25™.

Pro instalaci těchto izolačních desek je nutný rovný, nosný podklad.

Použití alternativních izolačních materiálů může změnit oblast použití prvku Therm25™.

Pokud je na vyrovnávací podsyp fermacell™ instalovaná minerální podlahová izolace, je třeba mezi vyrovnávací podsyp fermacell™ a izolační desky z minerální vlny vložit například sádrovláknitou desku fermacell® o tloušťce 10 mm.

Při pokládce Therm25™ přímo na vyrovnávací podsyp fermacell™ musí být na podsyp položena roznášecí vrstva (volně položená 10 mm sádrovláknitá deska fermacell®).

5 Pokládka

5.1 Obecné pokyny k instalaci Therm25™

Příprava

Je třeba dodržet podmínky zpracování uvedené v kapitole 4.2.

Po kontrole rovinnosti místnosti nebo po jejím vytvoření by se měla místnost změřit v obou směrech. Tímto způsobem lze určit směr pokládky (podél nejdelší strany místnosti nebo od zadního, levého rohu místnosti) a případné dořezy.

Okrajová izolační páska

Všechny přilehlé stavební konstrukce (např. stěny, sloupy, topná trubka) musí být zcela odděleny od konstrukce podlahy (včetně podlahové krytiny!), např. pomocí okrajové izolační pásky fermacell™.

Při pokládce prvků Therm25™ dbejte na to, aby okrajová izolační páska nebyla stlačena.

V případě požadavků na požární ochranu musí být instalována okrajová izolační páska z minerální vlny (např. okrajová izolační páska fermacell™) s bodem tavení $\geq 1\,000\text{ °C}$.

Přesahující okrajovou izolační pásku ořízněte až po položení podlahové krytiny.

Nářadí

Prvky Therm25™ se formátují na míru pomocí běžně dostupného nářadí. Pro přesné a ostré řezy doporučujeme používat ruční kotoučové pily (nejlépe s vodící lištou) s pilovými kotouči z tvrdokovu. Mělo by být k dispozici odsávání. Prašnost se snižuje použitím pilových kotoučů s malým počtem zubů a při nízkých otáčkách.

Rádusy a obloukové řezy se provádí přímočarou pilou nebo vrtačkou s nástavcem pro vrtání velkých otvorů.

5.2 Pokládání Therm25™

Je třeba dodržet přípravu podkladu popsanou v kapitole 4. Pro optimální pokládku topných trubek je důležité naplánovat směr pokládky a určit počet požadovaných topných okruhů s odpovědnými projektanty vytápění nebo montéry.

Délka topného okruhu s topnou trubkou 16 mm by neměla překročit 100 m délky topné trubky. Maximální plocha pro plnou obsazenost je přibližně 15 m² na topný okruh.

Příprava

Přípravné práce, okrajové izolační pásy a řezání prvků je třeba provádět podle popisu v kapitole 5.1 na této straně.

V případě potřeby kladečských plánů k projektům nás prosím kontaktujte.

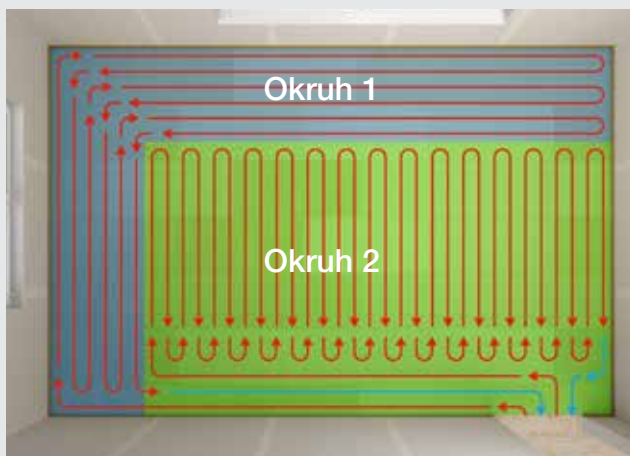

Instalační schéma se dvěma topnými okruhy

Přečtěte si vše o instalaci systému fermacell™ Therm25™

Na stránkách <https://www.fermacell.cz> najdete naše video o instalaci Therm25™ se všemi podrobnostmi a užitečnými triky.

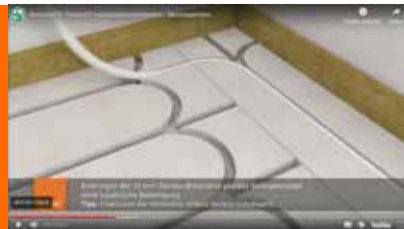

5.2.1 Pokládka Therm25™ se záklopem (varianta 1)



Pokládka Therm25™ s dodatečnou, zákloповou sádrovláknitou deskou fermacell® (varianta 1)

U varianty 1 se na prvky fermacell® Therm25™ celoplošně lepí a upevňuje (šrouby nebo sponkami) zákloповá deska. Podle oblasti zatížení se používají sádrovláknité desky v tloušťkách 10 mm, 12,5 mm, 15 mm nebo cementovláknité desky fermacell® Powerpanel H₂O (viz kapitola 06 Podlahy ve vlhkém prostředí).

5.2.1.1 Pokládka se záklopem (varianta 1)

Prvky fermacell® Therm25™ lze pokládat libovolně a bez pevného směru pokládky.

Převazování hran není nutné z důvodu pokládky další vrstvy (viz obrázky níže).

Prvky Therm25™ jsou k sobě přisazeny bez lepení. Provázání prvků Therm 25 je řešeno lepenou zákloповou sádrovláknitou deskou fermacell®.



Pokládka prvků fermacell® Therm25™ (varianta 1) volně položených, spojovaných na tupě v křížové vazbě

Po instalaci topných trubek podlahového vytápění je nutné provedení tlakové zkoušky. Poté se provede instalace záklopové sádrovláknité desky. Tloušťka desky dle oblasti použití.

■ Záklopová deska je instalována s přesazením > 167 mm vůči prvkům Therm25™. Je třeba zajistit, aby tyto spoje desek nekopírovaly spoje prvků Therm25™. Nejdříve je třeba nainstalovat prvky Therm25™. **1** podél spár naneste podlahové lepidlo fermacell® (cca 5 mm širokou housenku), abyste zajistili prolepení prvků Therm25™ a správnou polohu.

- Poté mezi každou vyfrézovanou drážku **2** naneste podlahové lepidlo fermacell®.
- Pro lepení styčných hran další vrstvy je nutné nanést první housenku lepidla **3** max. 10 mm od okraje dříve položené desky fermacell®.



Instalace topných trubek o průměru 16 mm. Speciální frézování nevyžaduje žádné dodatečné upevnění topných trubek. Díky individuálnímu formátování prvků Therm25™ lze realizovat nejrůznější varianty vedení trubek i bez pukových prvků Therm25™.

Upozornění:

Při spojování je třeba dbát zvýšené opatrnosti, aby nedošlo k poškození topných trubek! Doporučujeme rozměřit upevňovací body na další vrstvě nebo použít šablonu. V případě kumulace trubek nebo individuálně vedených topných trubek lze krycí desku přilepit a následně zatížit (> 40 kg/m²).

Další zpracování následnými profesemi, jako je například pokládka nášlapných vrstev, je možná až po úplném vytvrzení (24-36 hodin v závislosti na teplotě a vlhkosti) podlahového lepidla fermacell™ nebo lepidla fermacell™ Therm.

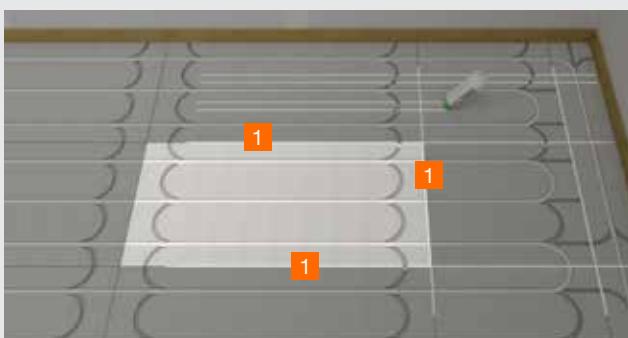

Podlahové lepidlo fermacell™ nebo lepidlo fermacell™ Therm se nanáší podél spojů desek.

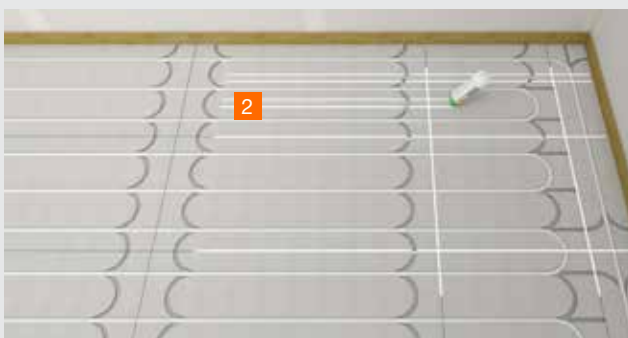

Dva pruhy lepidla mezi každou vyfrézovanou drážkou.



Prolepení spojů desek záklopové desky

Šablona pro spojovací body:

Šablona fermacell® Therm25™-167 má formát „jednomužné“ desky fermacell® 1 500 × 1 000 mm a v podélném a příčném rastru 167 mm má vrtané otvory o průměru přibližně 35 mm. Šablona se předem umístí na místo, kde se má sádrovláknitá deska fermacell® použít jako krycí vrstva. Šablonu položíte na roznášecí desku, kterou budete připevňovat k fermacell® Therm25™.

Pokud jsou viditelné topné trubky, označí se vyvrtaný otvor nebo se zakryje lepicí páskou, aby v tomto místě nebyl použit žádný spojovací prvek. Dalším krokem je odstranění šablony,

nanesení spárovacího lepidla fermacell™ nebo fermacell™ Therm a pokládky záklopové sádrovláknité desky fermacell® a následné upevnění pomocí šablony.

Instalace systému

Upevnění dosáhnete pomocí rychlořezných šroubů fermacell™ 3,9 × 30 nebo 3,9 × 22 nebo speciálních rozpěrných sponek (délka sponky cca 18-23 mm).



Označte upevňovací body a osy.

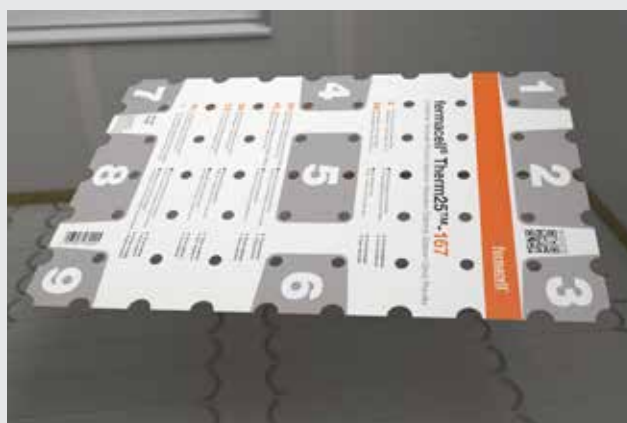

Alternativa: Použití šablony fermacell® Therm25™.



Umístěte šablonu na sádrovláknité desky fermacell® jako krycí desku. Zkontrolujte, zda se pod otvorem nachází topné trubky. Pokud ano, zaslepte upevňovací bod lepicí páskou.

Dle použitého lepidla je nutno volit fixační body

Pro instalaci s podlahovým lepidlem fermacell™:
Všechny volné fixační body v šabloně fermacell™ Therm (pod kterými se nenachází topné trubky)

- Při Therm25™-125 až 59 fixačních bodů
- Při Therm25™-167 až 70 fixačních bodů



Montáž krycí desky a mechanické upevnění pomocí šroubů nebo sponek s použitím šablony.

Pro instalaci s lepidlem fermacell™ Therm přesně 1 fixační bod v šedivém podkladu a číslovaném poli

- Při Therm25™-125 a Therm25™-167 9 fixačních bodů

Upozornění:

Další informace k použití šablony fermacell™ Therm a lepidel jsou představeny v kapitole 2.3 Výběr lepidla pro fermacell® Therm25

5.2.1.2 Pokládka před rozdělovačem topných okruhů (varianta 1)

V oblasti rozdělovače dochází k velké kumulaci topných trubek.

V těchto místech se doporučuje použít pukový prvek Therm25™. Pokud je prostor pro trasy nedostatečný, použijte frézu **A**. K tomuto doporučujeme použít drážkovací frézu d = 16 mm nebo ruční kotoučovou pilu.

Pokud není možno v tomto prostoru použít prvek fermacell® Therm25™, doporučujeme prostor vynechat a vyplnit **B** výřezy ze sádrovláknitých desek fermacell® nebo **C1** sádrovou lepicí maltou fermacell™ nebo **C2** akustickým podsypem fermacell™.

A) Instalace před rozvaděčem s přefrézovanými drážkami

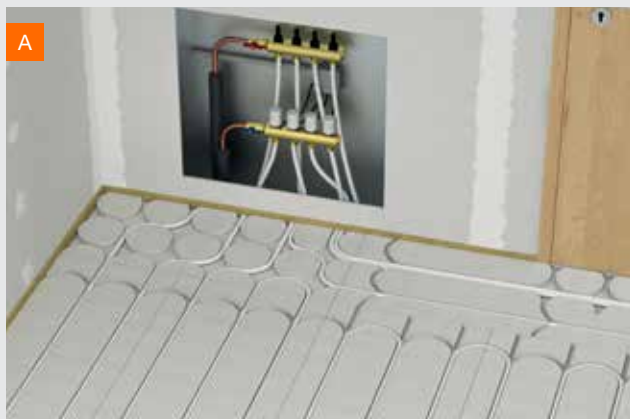

Upozornění:

Pokud stávající frézování trubek není dostatečné (zejména v oblasti rozdělovače topných okruhů), doporučujeme použít pro úpravu drážkovací frézu d = 16 mm.

Pukový prvek Therm25™ před rozdělovačem s přefrézovanými drážkami

B) Instalace před rozdělovačem s výřezy sádrovláknitých desek fermacell®

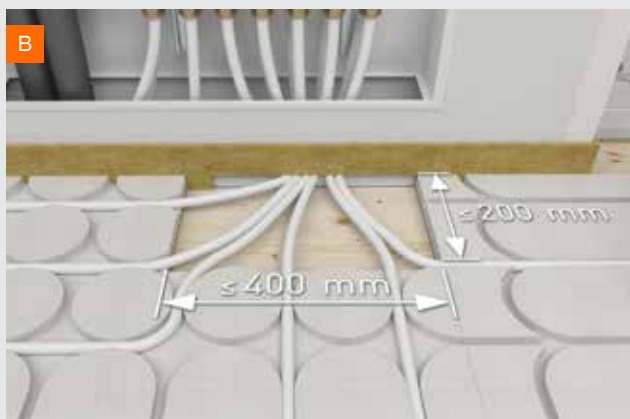

U varianty 1 dodržujte maximální velikost vybraní 400 × 200 mm.



Volný prostor doplňte výřezy ze sádrovláknitých desek fermacell®

C Řešení instalace před rozdělovačem topného okruhu

Příprava:

Pro separaci jednotlivých vrstev před pokládkou prvků fermacell® Therm25™ se použije separační vrstva, např. z PE fólie. PE fólie musí překrývat na každé straně min. o 100mm prvky fermacell® Therm25™.

Po instalaci PE fólie je možno začít s pokládkou prvků fermacell® Therm25™ a topných trubek. Velikost otvoru smí být max. 1 x 1 m. Alternativou jsou instalační trasy max. šířky 30 cm.

Pro dočasné upevnění topných trubek je možno použít vhodné dřevěné latě nebo pruhy sádrovláknitých desek. Latě se zafixují pomocí vrutů na krajích do prvku fermacell® Therm25™. Latě se odstraní až po vytvrdnutí sádrové lepicí malty fermacell™ nebo akustického podsypu fermacell™.

Topné potrubí nesmí být na žádném místě vyšší než horní hrana prvku. Toto je možno zkontrolovat vodováhou.

Následně se plocha vyplní buď sádrovou lepicí maltou fermacell™ (viz C1) nebo akustickým podsypem fermacell™ (viz C2).



C1 Výplň sádrovou lepicí maltou fermacell™:

Namíchání sádrové lepicí malty fermacell™ dle informací na balení. Vyplnění prostoru a srovnání hladítkem do roviny. Po vytvrdnutí malty se odstraní fixační pomůcky. Pokud je nutná další vrstva, aplikuje se, až po vyschnutí spodní vrstvy. Jakmile malta zcela ztvdne a vyschne, je možné nalepit záklop ze sádrovláknité desky fermacell®.

Protože v této oblasti není možné upevnění pomocí šroubů nebo sponek, doporučuje se pro optimální nalepení zákloповé desky rovnoměrné zatížení povrchu (> 40 kg/m²). Zatížení lze odstranit jakmile podlahové lepidlo fermacell™ nebo fermacell™ Therm zcela vytvrdne (přibližně po 24 hodinách).



C2 Akustický podsyp fermacell™:

Akustický podsyp fermacell™ vznikne smícháním dvou komponent–voštinového zásypu fermacell™ a kameninového pojiva fermacell™. Poměr jednotlivých komponentů je jiný než popis na obalu (poměr 1 kbelík kameninového pojiva fermacell™ na 4 pytle voštinového zásypu fermacell™).

Materiál se celoplošně rozprostře na vyplňovanou plochu. Následně se srovná do roviny, např. stahovací latí.

Po úplném vytvrdnutí směsi (přibližně po 24 hodinách) je možno odstranit latě fixující teplovodní rozvody.

Před pokládkou zákloповé sádrovláknité desky fermacell® je nutno zbavit povrch prvků fermacell® Therm25™ zbytků kameniva a nečistot. Po celé ploše se nalepí zákloповá deska podlahovým

lepidlem fermacell™ nebo fermacell™ Therm a upevní se pomocí šroubů nebo sponek na přesahujících okrajích. Pro tuto aplikaci doporučujeme lepidlo aplikovat na zadní stranu zákloповé sádrovláknité desky. Při upevnění zákloповé sádrovláknité desky fermacell® použijte šablonu fermacell® Therm25™. Takto se nepoškodí topné trubky.

Vzhledem k tomu, že horní sádrovláknitou desku není možné ve vyplněné oblasti upevnit pomocí šroubů nebo sponek, doporučujeme sádrovláknitou desku fermacell® dodatečně zatížit (> 40 kg/m²). Tímto je zajištěna optimální přilnavost lepidla. Zatížení lze odstranit po úplném vytvrdnutí podlahového lepidla fermacell™ nebo fermacell™ Therm (přibližně po 24 hodinách).

**5.2.1.3 Řešení dveřních otvorů**

V oblasti dveří nebo komplikovaných půdorysů se doporučuje použít pukový prvek Therm25™ v kombinaci s Therm25™. V případě lokální kumulace většího počtu topných trubek (např. u rozdělovače) lze pukové prvky Therm25™ upravit tak, aby bylo možné na ploše umístit dostatečný počet topných trubek.

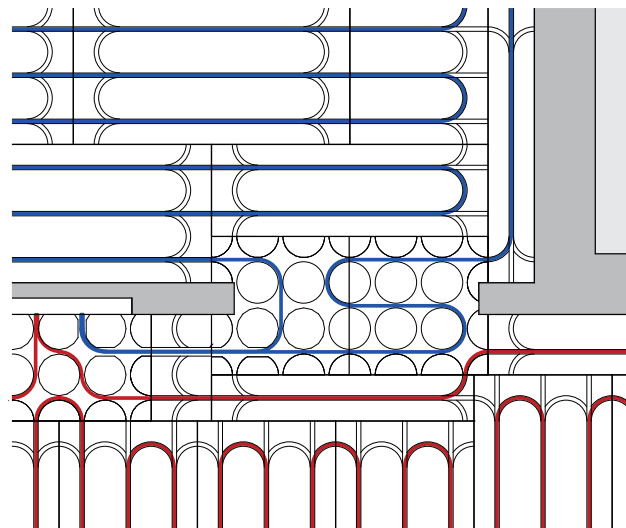

Výřez z instalačního schématu dveří

5.2.1.4 Trasy potrubí u varianty 1

Trasy potrubí a kumulace topných trubek

Přívodní trasy potrubí (např. chodby nebo nevytápěné prostory) se řeší s ohledem na minimální tepelné ztráty spojením topných trubek do svazků.

V tomto případě je možno spojit maximálně 12 topných trubek v šířce maximálně 300 mm.

Přípava:

Pro separaci jednotlivých vrstev před pokládkou prvků fermacell® Therm25™ se použije separační vrstva, např. z PE fólie. PE fólie **1** musí překrývat na každé straně min. o 100 mm prvky fermacell® Therm25™.

U stěny je nutno vytvořit nosnou plochu **2** min. 100 mm širokou a 25 mm vysokou (výška prvku Therm25™). K tomuto se používají přířezy prvků Therm25™ nebo podlahové prvky 2E22.

Následně je možné trasování až 6 trubek **3a** v šířce max. 100 mm.

V případě více jak 6 trubek je možno vytvořit další trasu **3b** (opět max. 6 trubek v šířce max. 100 mm).

Mezi jednotlivým trasami trubek je nutno dodržet odstup **4** max. 100 mm.

Celková šířka trasy potrubí **5** nesmí být větší než 300 mm.

Topné potrubí nesmí být vyšší než horní hrana okolních prvků podlahy. Toto je nutno zkontrolovat vodováhou.

Vyplnění tras potrubí

Analogicky k vyplnění prostoru před rozvaděčem – viz kapitola 5.2.1.2 – je možno prostor **5** vyplnit **C1** sádrovou lepicí maltou fermacell™ nebo **C2** akustickým podsypem fermacell™.

Dále je nutno zajistit přilepení a připevnění (šrouby nebo sponkami) zákloповé sádrovláknité desky ve 100 mm okrajové oblasti **2**.



5.2.2 Pokládka Therm25™ – zaléváný systém (varianta 2)

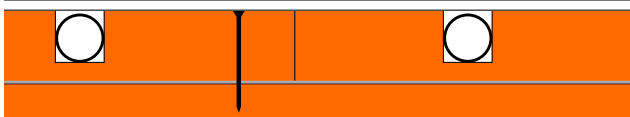

Pokládka Therm25™ na podkladovou sádrovláknitou desku fermacell® (varianta 2)

5.2.2.1 Pokládka v ploše (varianta 2)

Sádrovláknité desky fermacell® (tloušťka podle oblasti použití) položte na vazbu na stávající podklad. Je nutno dodržet dostačující převážání spojů s prvky fermacell® Therm25™. Sádrovláknité desky jsou k sobě sraženy na těsně bez lepení spár.

Pro slepení spojů desek 1 spodní vrstvy je nutno nanést podlahové lepidlo fermacell™ nebo fermacell™ Therm.

Následně lze prvky fermacell® Therm25™ celoplošně nalepit k podkladové vrstvě desek (spárovací lepidlo fermacell™ nebo lepidlo fermacell™ Therm, vzdálenost mezi housenkami lepidla cca 100 mm) 2 a mechanicky upevnit. Spoje mezi prvky Therm25™ není nutné odsazovat..

Instalace systému

Spojení dosáhnete pomocí rychlořezných šroubů fermacell™ 3,9 × 30 nebo šroubů fermacell™ Powerpanel H₂O 3,9 × 35 nebo speciálních rozpěrných spon (délka spon cca 32-35 mm).

V případě použití podlahového lepidla fermacell™ použijte šablonu fermacell™ Therm.

V případě použití lepidla fermacell™ Therm 6 upevňovacích bodů, rozmístěných rovnoměrně (rohy a střed dlouhé strany prvku)..

Čištění podkladu

- Povrch musí být suchý, pevný, bez skvrn, prachu a mastnoty.
- Po vytvrzení odstraníte vypěněné spárovací lepidlo fermacell™ špachtlí nebo dlátem.
- Všechny povrchy musí být rovnoměrně suché.

Základní nátěr

Před pokládkou topných trubek podlahového vytápění a zalitím je třeba prvky fermacell® Therm25™ navíc opatřit hloubkovou penetrací fermacell™.

- Spotřeba přibližně 150-300 g/m² (dle technického listu).

TIPY: Pro odstranění prachu z prvků fermacell® Therm25™ se doporučuje použít průmyslový vysavač.
Pro racionální aplikaci hloubkové penetrace se doporučuje používat běžně dostupný ruční postřikovač.

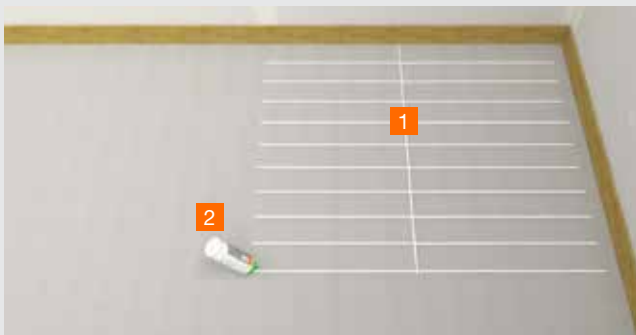

Nanesení lepidla.



Nanesení lepidla u styčné plochy (hrany desek).



Pokládka prvků fermacell® Therm25™.



Aplikace hloubkové penetrace fermacell® na fermacell® Therm25™.

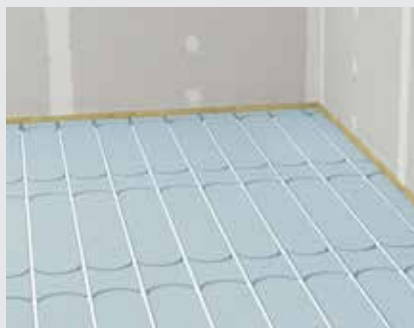

Instalace topných trubek podlahového vytápění 16 mm

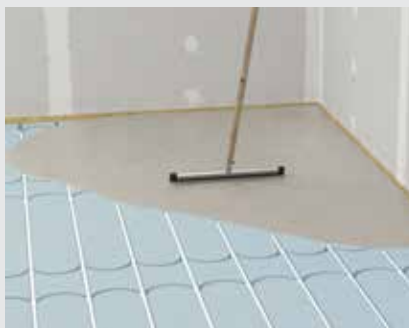

Zalítí prvků Therm25™ sádrovou lepicí maltou fermacell™

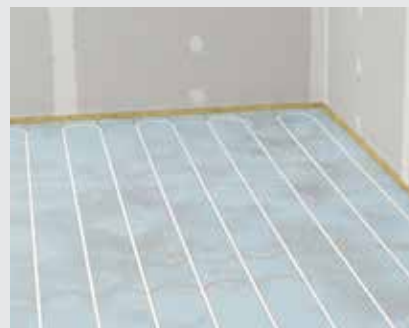

Hotově zalité prvky Therm25™ (Q1)

Pokládka topných trubek podlahového vytápění / stěrkování

Zásadně je třeba dodržovat montážní pokyny dodavatelů topných trubek.

Zalévání prvků fermacell® Therm25™

Po úplném vyschnutí hloubkové penetrace fermacell™ a vložení topných trubek podlahového vytápění se prvky fermacell® Therm25™ vyplní sádrovou lepicí maltou fermacell™. Alternativně lze k zalítí použít samonivelační stěrku fermacell™. Upozornění: Během zalévání a fáze vyschnutí spárovací hmoty musí být topné trubky natlakovány!

Lepicí malta fermacell™ se smíchá s 12 až 16,5 litru vody na jeden pytel (odlišné než informace na obalu). Při použití samonivelační stěrky fermacell™ je třeba dodržet množství vody podle pokynů na obalu.

- Míchání se provádí nejlépe ručním míchadlem.
- Míchání musí probíhat tak dlouho, dokud se neobjevují žádné hrudky.
- Na prvky fermacell® Therm25™ nalijte namíchanou sádrovou lepicí maltu fermacell™ nebo samonivelační stěrku a pomocí hladítka je stáhněte do roviny s povrchem.
- Dbejte na rovinnost povrchu.
- Spotřeba sádrové lepicí malty fermacell™ je přibližně 1,2 až 1,5 kg/m² podlahové plochy pro standardní prvek nebo přibližně 6 kg/m² pro pukový prvek Therm25™.

Příprava před pokládkou podlahovin

Dlažba:

Vyhladte sádrovou lepicí maltu fermacell™ nebo samonivelační stěrku do roviny s povrchem.

- Sesedání cca 1-2 mm (po cca 3-4 hodinách schnutí).
- Odstraňte přebytečné zuby a nerovnosti.

Po vyschnutí spárovací hmoty je povrch vhodný k pokládce dlažby.

Parkety a koberce:

Povrch vyrovnejte pomocí samonivelační stěrky o tloušťce ≤ 3 mm, včetně potřebného základního nátěru.

- Odstranění zbytků sádry.

Po zaschnutí samonivelační stěrky je povrch vhodný pro pokládku plovoucích parket nebo koberců.

Tenké podlahoviny:

Povrch znovu vyrovnejte pomocí samonivelační stěrky fermacell™ o tloušťce ≥ 3 mm, včetně potřebného základního nátěru.

- Odstranění zbytků sádry.

Povrch je vhodný pro pokládku lepených tenkých podlahovin.

Režim vytápění

Po vylití lze po 24 hodinách opatrně zahájit natápění. Žádné nárazové zahřívání, ale postupné zvyšování během cca 5 dnů. Poté by měl být obsah vlhkosti prvků fermacell® Therm25™ nižší než 1,3 %. Zajistěte dostatečné větrání (žádný průvan!).

Následná řemesla

Po prvcích fermacell® Therm25™ se nesmí chodit, dokud není nivelační hmota vylitá a zcela vyschlá pro následné práce.

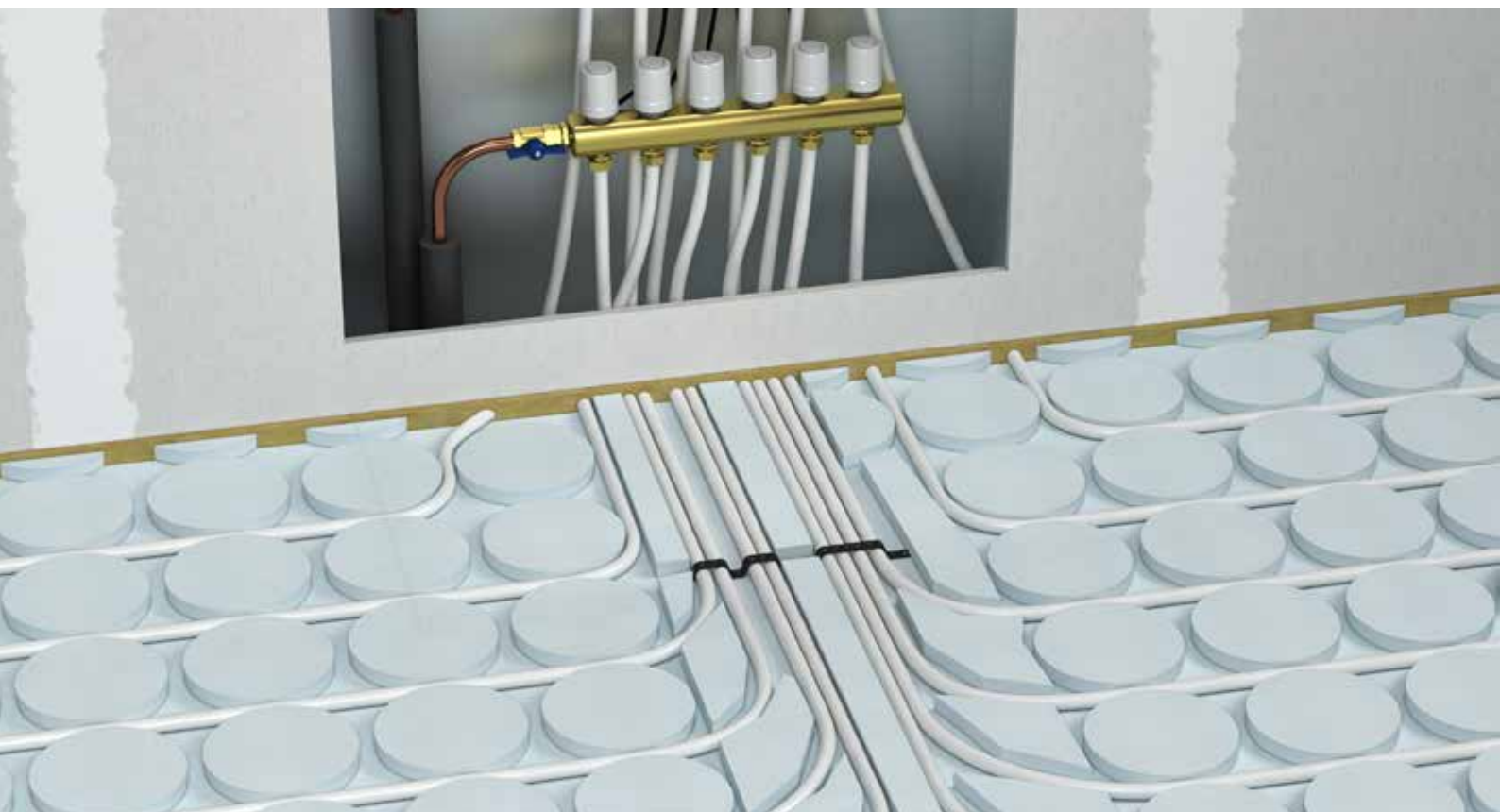

Kumulace topných trubek v oblasti rozdělovače topných okruhů

V případě velké kumulace topných trubek (např. před rozdělovačem) již často nestačí počet frézování pro trubky. V této oblasti jsou vyříznuty prvky Therm25™.

Volně vedené topné trubky (maximálně 100 mm široké trasy topných trubek) jsou mechanicky upevněny ke spodní vrstvě desky. Do zbývajících prostoru mezi trubkami se vloží např. přířezy z podlahových prvků fermacell® 2E22, tl. 25 mm nebo 2 x 12,5 mm sádrovláknitých desek fermacell® slepených dohromady.

Zalévání / spárování se provádí podle kapitoly 5.2.2.

5.2.3 Therm25™ nalepený na stávající podklad (varianta 3)

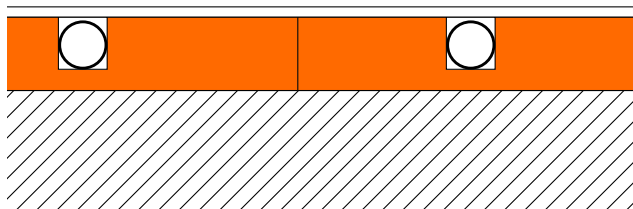

fermacell® Therm25™ se lepí po celé ploše na rovný a nosný podklad (varianta 3)

Výhodou systému fermacell® Therm25™ je nízká instalační výška – pouhých 25 mm a podlahové vytápění s efektivním výkonem (topné trubky 16 mm).

Přímé lepení prvků Therm25™ na stávající podklad a vyrovnávání pro následnou pokládku nášlapné krytiny se provádí v souladu s technickými doporučeními dodavatelů, např. od Sopro.



6 Podlahy ve vlhkém prostředí

6.1 Úvod

Těsnící systémy jsou dnes běžně používaným materiálem ve stavebnictví. Bohužel v důsledku relativně krátké doby využívání, není jejich aplikace upravena v Česku žádnými předpisy, což vede v mnoha případech k vážným poruchám stavebních konstrukcí. O něco dále jsou kolegové v Německu a je jistě vhodné seznámit se s jejich řešeními této problematiky.

Následující informace jsou doporučením, které firma fermacell přebírá z německých podkladů, směrnic a norem. Jedná se o léty prověřené pokyny a postupy pro provádění stěrkových hydroizolací v souvrství obkladů a dlažeb pro interiéry a exteriéry.

Prvky fermacell® Therm25™ jsou vhodné do vlhkých prostor, jako jsou například obytné prostory (koupelny), kanceláře a administrativní budovy a podobně využívané budovy.

Prvky fermacell® Therm25™ lze použít pro třídu zatížení vodou W0-I a W1-I. Pro třídu W1-I musí být povrch rovněž opatřen vhodným utěsněním.

Při použití prvků fermacell™ Therm25™ ve třídě zatížení vodou W2-I se jako krycí deska používá cementovláknitá deska fermacell® Powerpanel H₂O. Povrch musí být poté opatřen vhodným těsnícím systémem. Použití je možné pouze ve variantě 1 – zákloповá varianta.

Definice tříd zatížení vlhkostí podle DIN 18534

Třída zatížení vodou	Působení vody	Oblasti použití
W0-I	Nízké Plochy, které nejsou často vystaveny působení stříkající vody.	<ul style="list-style-type: none"> ■ Plochy stěn nad umyvadlem v koupelnách a nad dřezem v soukromých kuchyních. ■ Podlahy v obytných místnostech bez výpustí, např. v kuchyních, technických místnostech v domácnosti, WC pro hosty apod.
W1-I	Mírné Plochy, které jsou často vystaveny působení užitkové vody, bez zesílení účinku v důsledku nahromadění vody.	<ul style="list-style-type: none"> ■ Plochy stěn nad vanou a ve sprchách v koupelnách. ■ Podlahy v obytných místnostech s výpustí. ■ Podlahy v koupelnách bez/s výpustí bez silného působení vody ze sprchy.
W2-I	Vysoké Plochy s častým působením stříkající vody a/nebo užitkové vody, zejména pokud je zesíleno občasným nahromaděním vody na podlaze.	<ul style="list-style-type: none"> ■ Plochy stěn ve sprchách sportovních a komerčních zařízení. ■ Plochy podlah s výpustí a/nebo odtokovým kanálem. ■ Plochy podlah v prostorách s bezbariérovou sprchou. ■ Plochy stěn a podlah ve sportovních a komerčních zařízeních.
W3-I	Velmi vysoké Plochy s velmi častým nebo dlouhodobým působením stříkající vody a/nebo užitkové vody resp. vody při intenzivním čištění, se zesílením účinku v důsledku nahromadění vody.	<ul style="list-style-type: none"> ■ Bazénové ochozy. ■ Plochy v komerčních prostorách (velkokuchyně, prádelny, pivovary). ■ Plochy stěn a podlah ve sprchách sportovních a komerčních zařízeních.



Vhodné podkladní materiály pro těsnicí systémy podle Merkblatt 5 (BV Gips)

Podklad	Třída zatížení vodou											
	W0-I nízké			W1-I mírné			W2-I vysoké			W3-I velmi vysoké		
	podlaha	stěna	strop	podlaha	stěna	strop	podlaha	stěna	strop	podlaha	stěna	strop
Sádrovláknité desky fermacell®	/	o	o	/	F-B-P	o	-	-	-	-	-	-
Podlahové prvky fermacell®	o	/	/	F-B-P ³⁾	/	/	-	-	-	-	-	-
Sádrové desky ČSN EN 520 ¹⁾	o ²⁾	o	o	F-B-P ²⁾³⁾	F-B-P	o	-	-	-	-	-	-
Ostatní sádrové stěnové desky ČSN EN 12859	/	o	/	/	F-B-P	/	/	/	/	/	-	/
Sádrové omítky	/	o	o	/	F-B-P	o	/	-	-	/	-	-
Vápenocementové omítky	/	o	o	/	o ⁵⁾	o	/	F-B-P	D	/	MR	D
Anhydritové potěry	o	/	/	F-B-P ³⁾	/	/	-	/	/	/	-	/
Cementové potěry	o	/	/	F-B-P	/	/	MR-B-P	/	/	MR	/	/
fermacell® Powerpanel H ₂ O	/	o	o	/	o ⁵⁾	o	/	F-B-P	D	/	MR	D
fermacell® Powerpanel TE	o	/	/	F-B-P	/	/	MR-B-P	/	/	MR	/	/

¹⁾ Použití dle DIN 18181 (kromě podlah)

²⁾ Dodržujte informace výrobce

³⁾ Není povoleno v kombinaci s trvale užívaným podlahovým odtokem (např. bezbariérové sprchy)

⁴⁾ Utěsnění spár a upevňovacích prostředků podle informací výrobce

⁵⁾ Utěsnění nutné, pokud se může dostat voda do materiálů, které jsou citlivé na vlhkost (např. izolace)

o	Bez nutnosti utěsnění, pokud je k dispozici vodoodpudivý povrch (utěsnění, pokud toto navrhne zadavatel nebo projektant)
/	Použití není možné
-	Použití nevhodné
F-B-P	AIV F-tekuté nebo B-těsnicí pásy nebo P-desky
MR-B-P	AIV-F pouze směs cementů s minerálními nebo polymerovými modifikátory nebo AIV těsnicí pásy nebo desky
MR	AIV-F pouze směs cementů s minerálními nebo polymerovými modifikátory
D	Utěsnění doporučené

Poznámka: Plochy stěn a stropů v oblastech nezatížených ostříkující vodou není nutno zpravidla utěsnit.

6.2 Zpracování hydroizolačního systému fermacell™

Instalace systému fermacell® Therm25™ se provádí v souladu se specifikacemi pro suchou výstavbu. V případě podlahových ploch, které vyžadují hydroizolaci, musí být spáry a spojovací materiály před aplikací těsnicího systému fermacell™ připraveny minimálně podle Q1:

- fermacell® Therm25™ (varianta 1) s vytmelením spárovacím tmelem fermacell™

Připojení konstrukcí:

- Stěna/podlaha,
- Podlaha/podlaha,
- Dilatační a připojovací spáry musí být opatřeny těsnicími páskami, těsnicími rohy nebo těsnicími manžetami, které patří k systému.

V místnosti se sprchovým koutem nebo vanou je navíc nutné utěsnit celou spodní část stěn, aby se zabránilo vztlínání vlhkosti z podlahy.

Těsnicí systém se aplikují podle následujících obrázků.

Při použití prvků Therm25™ v oblasti W1-I je nutné provést celoplošné utěsnění (např. tekutou fólií fermacell™).

Kroky zpracování těsnicího systému fermacell™



1 Na přilehlou plochu stěn a podlahy naneste válečkem hloubkovou penetraci fermacell™.



2 V rohu použijte tekutou fólii fermacell™.



3 Zatlačte těsnicí pásku fermacell™ do vlhké tekuté fólie.



4 Těsnicí pásku přetřete tekutou fólií fermacell™ ihned po přitlačení.



5 Celoplošné utěsnění povrchu v oblasti W1-I.

7 Podlahové krytiny

7.1 Zkouška rovinnosti prvků fermacell® Therm25™

Pro tolerance rovinnosti prvků fermacell® Therm25™ platí následující hodnoty:

Délka průměrné latě	Naměřená odchylka
2,00 m	2 mm *

* Podlahy v místnostech s trvalým pohybem osob podle ČSN 74 4505 Podlahy – Společná ustanovení

Výškový rozdíl u spojů fermacell® Therm25™ nesmí být větší než 2 mm.

Průhyb skladby podlahových prvků nesmí překročit pro příslušné bodové zatížení na okrajích podlahy 3 mm. Toto neplatí pro skladby podlah s velkoformátovou dlažbou podle kapitoly 7.3.

Prvky Therm25™ jsou připraveny k pokládce podlahových krytin, když lepidlo vytvrdne, záливka zcela vyschne a prvky dosáhnou ustálené vlhkosti v porovnání s okolními podmínkami.

Nesmí být překročena následující hodnota:

- fermacell® Therm25™ nebo sádrovláknité desky 1,3 % vlhkosti.

Konstrukce musí být vhodná pro dané použití (oblast použití, rozsah vlhkosti atd.).

U všech konstrukcí musí být povrch včetně spár suchý, pevný, bez skvrn, prachu a mastnoty.

Vytvrdlé podlahové lepidlo fermacell™ nebo lepidlo fermacell™ Therm musí být odstraněno. Lepidlem potřísněné plochy snižují přilnavost dalších podlahových úprav.

V závislosti na podlahové krytině je nutno provést některé další práce: základní nátěr, vyrovnání, odizolování, lepení/installace.

Okrajové izolační pásy se oříznou až po položení podlahové krytiny a zapravení povrchu podlahy v úrovni podlahy.

Základní nátěr:

V závislosti na podkladu může být nutné broušení a základní nátěr. Poté se doporučuje důkladné vysávání.

Nivelace:

Materiály vyrovnávací vrstvy musí být odzkoušeny na podlahový systém fermacell™ tak, aby nedocházelo k prnutí mezi jednotlivými vrstvami.

Poznámka: Vyrovnávací hmoty na bázi cementu nejsou vhodné pro použití na disperzní stěrky.

Při použití těsnicích systémů musí být prvky přetmeleny spárovacími tmely v oblasti spár a spojovacích prostředků. Výrobky různých výrobců je třeba vzájemně sladit.

Dilatace:

V závislosti na podlahové krytině je možné naplánovat a provést dilatace. Viz pokyny pro pokládku systému.

Lepení/pokládka:

Vlastnosti lepicích systémů musí být přizpůsobeny podlahovému systému fermacell™ tak, aby nedocházelo k prnutí mezi jednotlivými vrstvami.

Poznámka: Lepicí systémy na bázi cementu nejsou vhodné pro použití na disperzní plniva! Které lepicí systémy se mají použít, najdete v příslušných (na výrobci závislých) pokynech pro zpracování. Ty najdete v následujících kapitolách. Všechny použité komponenty musí být přizpůsobeny příslušnému podlahovému systému. Je třeba dodržovat dobu sušení a pokyny pro další zpracování od příslušného výrobce.

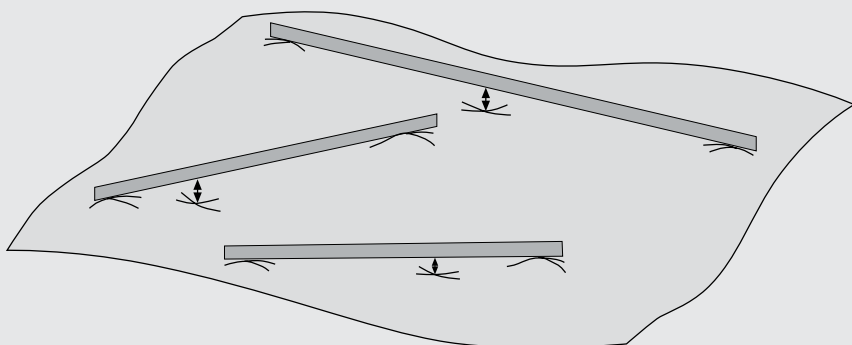

Výškové rozdíly podlahových prvků fermacell® Therm25™

7.2 Podlahové krytiny (např. laminátové, textilní, PVC)

Odkoušené podlahové krytiny:

- Koberec
- Laminát
- Korek
- PVC
- Linoleum

Další informace:

U podlahových systémů fermacell™ není třeba dodržovat žádné zvláštní předpisy pro instalaci podlahových krytin.

U PVC podlahových krytin použijte lepidla s nízkým obsahem vody.

U tenkých podlahových krytin, např. textilních, PVC nebo tenkých kobereců apod., se doporučuje tmelení nebo samonivelační stěrka.

Vytmelením se zabrání prokreslení spojů a upevňovacích prostředků a nerovností.

U silných podlahových krytin není nutná samonivelační stěrka, ale je vhodné vytmelit spáry a upevňovací prostředky.

Doporučené produkty

- Základní nátěr:
- hloubková penetrace fermacell™
- Hydroizolace:
- tekutá fólie fermacell™
- Nivelace:
- samonivelační stěrka fermacell™
- Spárovací hmota:
- spárovací tmel fermacell™

Další informace

Kompletní pokyny pro zpracování „Podlahové krytiny na podlahových systémech fermacell™“ naleznete na: www.fermacell.cz.



Textil

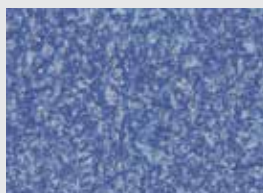

PVC



Koberec



7.3 Keramické obklady a obklady z opracovaného kamene

Typy dlažby (nutné zohlednit skladbu podlahy):

Standardní formáty	Max. délka hrany	Tloušťka
Keramická dlažba	do 33 cm	bez omezení
Kamenina	do 33 cm	bez omezení
Přírodní kámen / betonová dlažba	do 33 cm	bez omezení
Terrakotta	do 40 cm	bez omezení

Velkoformáty	Max. délka hrany	Tloušťka
Velkoformátová kamenina	bez omezení	$d \geq 6$ mm
Velkoformátový přírodní kámen*	do 80 cm	$d \geq 15$ mm
Velkoformátový přírodní kámen*	do 120 cm	$d \geq 20$ mm

* Kompletní informace k pokládce obkladů z přírodního kamene najdete v Profi Tipu.

Základní informace:

Pokládka přírodního kamene nebo terakoty na podlahové skladby s kročejovou minerální izolací není povolena.

Namáčení obkladů před pokládáním není povolené.

Dlaždice musí ležet minimálně z 80% plochy ve vrstvě lepidla. Pro standardní a velké formáty doporučujeme kombinovanou metodu tzv. (buttering-floating), při které se lepidlo nanáší na podklad i na dlaždici samotnou.

Dlažba musí být vždy položena s otevřenou spárou. Styk obkladů na „sraz“ není povolen.

Lepení/pokládka:

Standardní formáty:

Dlaždice lze pokládat na prvky fermacell® Therm25™ pouze metodou tenkého lože.

Pro podlahy s keramickou dlažbou použijte speciální lepicí systémy na dlaždice, které jsou výslovně schváleny výrobcem lepicího systému pro příslušné podlahové systémy.

Velkoformátová dlažba:

Pokládka velkoformátové dlažby vyžaduje zvláštní požadavky na stropní nosnou konstrukci. Tato musí být dostatečně nosná a tuhá. Maximální povolený průhyb je l/500.

Příklady stropních konstrukcí :

- Masivní strop
- Dřevěný trémový strop s horním opláštěním – maximální povolený průhyb l/500
- Dřevěný trémový strop s přisazeným záklopem
- Ocelový nosníkový strop
- Trapézový ocelový strop
- CLT stropní konstrukce

Dlažba se pokládá na prvky fermacell® Therm25™ podle doporučení výrobce (viz pokyny pro zpracování). Pro podlahy s velkoformátovými kameninovými dlaždicemi a dlaždicemi z přírodního kamene používejte speciální lepicí systémy, které jsou výslovně schváleny výrobcem lepicího systému pro příslušný prvek a velikost dlaždice.

Max. velikost plochy podlahy ohraničená dilatačními přechody se provádí takto:

- Maximální délka 8 m
- Velikost plochy max. 40 m².

Formát dlaždic není omezena poměrem stran.

Doporučené produkty:

Základní nátěr:

- hloubková penetrace fermacell™

Hydroizolace:

- tekutá fólie fermacell™

Lepidlo:

- flexibilní lepidlo fermacell™ (pouze pro standardní formáty)

Tmelení:

- spárovací tmel fermacell™

Prvky fermacell® Therm25™ jsou vhodné pro pokládku keramické dlažby s neomezenou délkou hrany! Viz okrajové podmínky a tabulky na následujících stránkách.

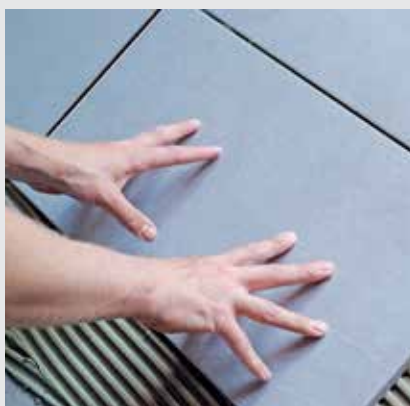

Bildquelle: www.fotolia.com



Další informace

Kompletní informace k pokládce obkladů z přírodního kamene najdete na www.fermacell.cz v sekci Ke stažení

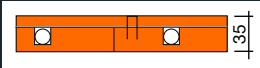

Povolené formáty dlažby pro skladby podlah bez přidané vrstvy izolace

Keramické dlažby $d \geq 6$ mm

		
Podlahový prvek fermacell®	Therm25™ Varianta1: horní záklop sádrovláknitou deskou fermacell®	Therm25™ Varianta2: sádrovláknitá deska fermacell® podkladní vrstva, zalévaný systém
Oblast použití 1		
Délka hrany dlažby v mm		
max. 330	•	•
max. 600	•	•
max. 800	•	•
max. 1200	další vrstva ¹⁾	další vrstva ¹⁾
bez omezení	další vrstva ¹⁾	další vrstva ¹⁾
Oblast použití 2		
Délka hrany dlažby v mm		
max. 330	•	•
max. 600	•	•
max. 800	•	•
max. 1200	další vrstva ¹⁾	další vrstva ¹⁾
bez omezení	–	–

Pro řešení systémových skladeb kontaktujte technickou podporu Fermacell

Povolené výškové dorovnání skladby podle délky hrany dlažby

Výškové vyrovnání	Samonivelační stěrka fermacell™	Vyrovnávací podsyp fermacell™	Rychletuhnoucí podsyp fermacell™ T	Voštinový systém fermacell™
Délka hrany dlažby v mm				
max. 330		10–100 mm* v oblasti použití 1		
max. 600	0–20 mm	10–30 mm + 10 mm sádrovláknité desky fermacell® (pro rozložení zatížení nad výplně)	10–2000 mm	30 mm nebo 60 mm
max. 800				
max. 1200				
bez omezení		–		

* Pro oblast použití 2 max. 60 mm • možné – není možné

Oblast použití 1: Pokoje a chodby v obytných budovách, hotelové pokoje včetně přidružených kuchyní a koupelen; přípustné individuální zatížení 1,0 kN; přípustné užitečné zatížení 1,5 (2,0) kN/m². Oblast použití 2: Chodby v kancelářských budovách, kancelářské prostory, lékařské ordinace atd.; přípustné jednotlivé zatížení 2,0 kN; přípustné užitečné zatížení 2,0 kN/m².

¹⁾ Nutná instalace další vrstvy sádrovláknitých desek fermacell®. Instalaci lze provést pod nebo nad Therm25™. Desky musí být po celé ploše přilepeny k Therm25™ a dodatečně prosponkovány nebo přišroubovány.

Příklad: keramická dlažba (minimální tloušťka 6 mm)



Neomezené formáty s fermacell® Therm25™

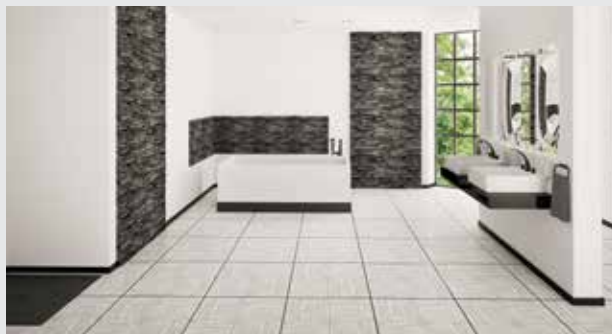

Délka hrany až 800 mm u dodatečné izolace

Povolené formáty dlažby pro skladby podlah s přidanou vrstvou izolace

Keramické dlažby $d \geq 6$ mm

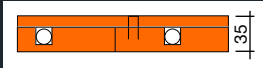
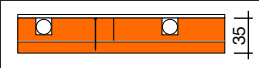
		
Podlahový prvek fermacell®	Therm25™ Varianta1: horní záklop sádrovláknitou deskou fermacell®	Therm25™ Varianta2: sádrovláknitá deska fermacell® podkladní vrstva, zalévaný systém
Oblast použití 1		
Délka hrany dlažby v mm		
max. 330	•	•
max. 600	•	•
max. 800	další vrstva ¹⁾	další vrstva ¹⁾
max. 1200	–	–
bez omezení	–	–
Oblast použití 2		
Délka hrany dlažby v mm		
max. 330	•	•
max. 600	•	•
max. 800	další vrstva ¹⁾	další vrstva ¹⁾
max. 1200	–	–
bez omezení	–	–
Typ a výška přidavných izolačních vrstev		
Oblast použití 1 a 2		
Izolační materiál max. 1 vrstva		
EPS DEO 100 kPa	<50	<50
EPS DEO 150 kPa	<100	<100
EPS DEO 200 kPa	<200	<200
XPS DEO 300 kPa	<200	<200
XPS DEO 500 kPa	<250	<250
XPS DEO 700 kPa	<300	<300
Ostatní izolační materiály	možné*	možné*

* Pro skladby v OP 1 musí izolační materiál odpovídat OP 2, pro skladby v OP 2 OP 3.

Další informace

Doporučené systémy (lepidla) pro pokládku podlahovin (např. parkety) najdete na www.fermacell.cz v sekci „Ke stažení“.



Na stropě musí být provedena nivelace.

Povolené výškové vyrovnání skladby podle hrany dlažby

Výškové vyrovnání	Samonivelační stěrka fermacell™	Vyrovnávací podsyp fermacell™	Rychletuhnoucí podsyp fermacell™ T	Voštinový systém fermacell™
Délka hrany dlažby v mm				
max. 330		10–100 mm* im Oblast použití 1		
max. 450	0–20 mm	10–30 mm + 10 mm sádrovláknité desky fermacell® (pro rozložení zatížení nad výplní)	10–2000 mm	30 mm nebo 60 mm
max. 600				
max. 800		–		

* Pro oblast použití 2 max. 60 mm • možné – není možné

Oblast použití 1: Pokoje a chodby v obytných budovách, hotelové pokoje včetně přidružených kuchyní a koupelen; přípustné individuální zatížení 1,0 kN; přípustné užitkové zatížení 1,5 (2,0) kN/m². Oblast použití 2: Chodby v kancelářských budovách, kancelářské prostory, lékařské ordinace atd.; přípustné jednotlivé zatížení 2,0 kN; přípustné užitkové zatížení 2,0 kN/m².

¹⁾ Nutná instalace další vrstvy sádrovláknitých desek fermacell®. Instalaci lze provést pod nebo nad Therm25™. Desky musí být po celé ploše přilepeny k Therm25™ a dodatečně prosponkovány nebo přišroubovány.

7.4 Parkety a jiné dřevěné krytiny

Odzkoušené podlahové krytiny:

- Mozaikové parkety
- Lamparkety
- Vertikální lamela
- Pásové parkety
- Vícevrstvé parkety (hotové parkety)
- Dřevěná dlažba
- Masivní prkno

Pokládka:

Pokládka parketové podlahy se musí provádět při dodržování předpisů a směrnic výrobce.

Lepení a pokládka:

Vícevrstvé parkety lze pokládat buď plovoucím způsobem nebo lepené (postupujte podle pokynů výrobce).

U mozaikových, lamelových a pásových parket je třeba dodržovat zvláštní pokyny výrobce, pokud mají být pokládány souběžně.

Doporučené produkty:

Základní nátěr:

- hloubková penetrace fermacell™

Hydroizolace:

- tekutá fólie fermacell™

Nivelace:

- samonivelační stěrka fermacell™

Tmelení:

- spárovací tmel fermacell™

Další informace

Doporučené systémy (lepidla) pro pokládku podlahovin (např. parkety) najdete na www.fermacell.cz v sekci „Ke stažení“.



Parkety

8 Details

8.1 Details skladeb, napojení (vzorové znázornění)

Všechny uvedené detaily lze realizovat také jako variantu 2 (viz str. 4).

Tepelná izolace základové desky s prvkem fermacell® Therm25™

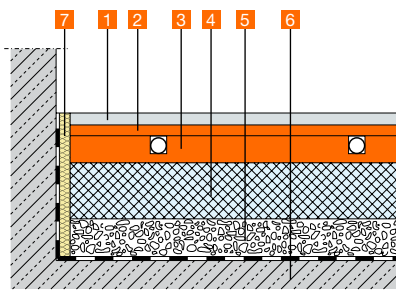

- 1 podlahová krytina
- 2 10 mm sádrovláknitá deska fermacell® prolepená s Therm25™
- 3 fermacell® Therm25™
- 4 izolace pevná v tlaku, např. EPS nebo XPS
- 5 vyrovnávací podsyp fermacell™
- 6 nosná část stropu (s odpovídajícím utěsněním)
- 7 okrajová izolační páska

Napojení na stěnu fermacell v oblasti zatížené vlhkostí s prvkem fermacell® Therm25™

Připojení v koupelně

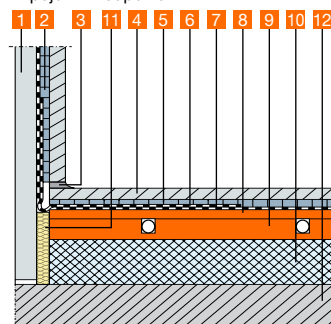

- 1 stávající stěna
- 2 flexibilní lepidlo fermacell™
- 3 elastická výplň spár dlažby
- 4 dlažba
- 5 flexibilní lepidlo fermacell™
- 6 těsnicí páska fermacell™
- 7 tekutá fólie fermacell™
- 8 10 mm sádrovláknitá deska fermacell® prolepená s Therm25™
- 9 fermacell® Therm25™
- 10 izolace pevná v tlaku, např. z EPS nebo XPS
- 11 okrajová izolační páska
- 12 nosná část stropu (rovný, suchý podklad)

Podlahové prvky fermacell® se vyznačují velmi nízkými objemovými změnami (roztlačností) při klimatických výkyvech. Dilatační spáry se provádějí po 20 m.

Úrovňové vyrovnání na dřevěném trámovém stropu s prvkem fermacell® Therm25™

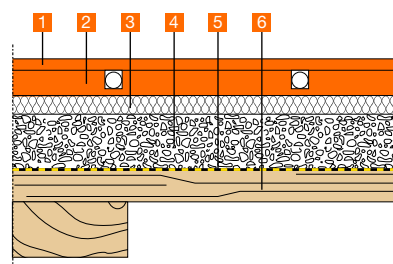

- 1 sádrovláknitá deska fermacell® 10 mm prolepená s Therm25™
- 2 fermacell® Therm25™
- 3 dřevovláknitá podlahová izolace
- 4 vyrovnávací podsyp fermacell™
- 5 podkladová tkanina fermacell™
- 6 dřevěný trámový strop

Pokud se Therm25™ pokládá přímo na vyrovnávací podsyp fermacell™, je nutno použít roznášecí vrstvu.

Úrovňové vyrovnání dřevěného trámového stropu s nosným záklopem mezi trámy a prvkem fermacell® Therm25™

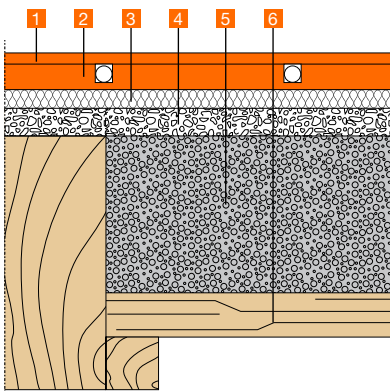

- 1 sádrovláknitá deska fermacell® 10 mm prolepená s Therm25™
- 2 fermacell® Therm25™
- 3 dřevovláknitá izolace, případně jemné vyrovnání pomocí vyrovnávacího podsypu fermacell™ ≥ 10 mm.
- 4 vyrovnávací podsyp fermacell™
- 5 rychletuhnoucí podsyp fermacell™ (zároveň s horní hranou trámy)
- 6 záklop

Pokud se Therm25™ pokládá přímo na vyrovnávací podsyp fermacell™, je nutno použít roznášecí vrstvu.

Úrovňové vyrovnání na klenbovém stropě s prvkem fermacell® Therm25™ (dodržujte stavební fyziku)

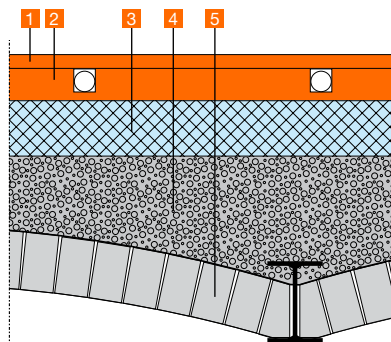

- 1 sádrovláknitá deska fermacell® 10 mm prolepená s Therm25™
- 2 fermacell® Therm25™
- 3 izolace pevná v tlaku, např. z EPS nebo XPS
- 4 rychletuhnoucí podsyp fermacell™ (min. tl. vrstvy 10 mm)
- 5 klenbový strop

Trapézový strop s prvkem fermacell® Therm25™

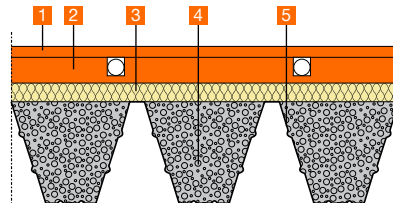

- 1 sádrovláknitá deska fermacell® 10 mm prolepená s Therm25™
- 2 fermacell® Therm25™
- 3 izolace pevná v tlaku, např. z EPS nebo XPS
- 4 rychletuhnoucí podsyp fermacell™ (zároveň s horní hranou vlny)
- 5 nosný trapezový strop

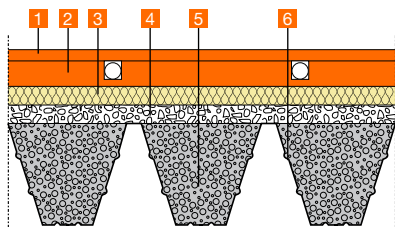
Trapézový strop s prvkem fermacell® Therm25™

- 1 sádrovláknitá deska fermacell® 10 mm prolepená s Therm25™
- 2 fermacell® Therm25™
- 3 vhodná kročejová izolace odolná proti stlačení
- 4 ≥ 10 mm vyrovnávací podsyp fermacell™
- 5 rychletuhnoucí podsyp fermacell™
- 6 nosný trapézový plech

Pokud se Therm25™ pokládá přímo na vyrovnávací podsyp fermacell™, je nutno použít roznášecí vrstvu.

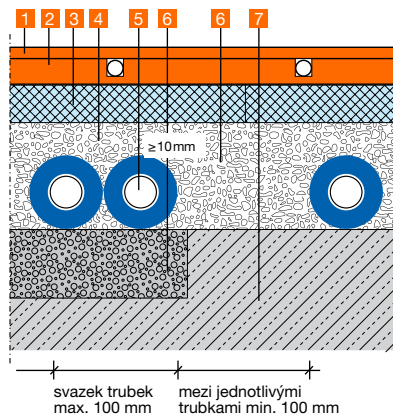
Masivní strop s výškovým odsokem podlahy s prvkem fermacell® Therm25™

- 1 sádrovláknitá deska fermacell® 10 mm prolepená s Therm25™
- 2 fermacell® Therm25™
- 3 tvrdý polystyren
- 4 vyrovnávací podsyp fermacell™ (instalační rozvody uložené ve vyrovnávacím podsypu fermacell™)
- 5 instalační rozvody (přespané min. o 10 mm)
- 6 rychletuhnoucí podsyp fermacell™
- 7 masivní strop s výškovým rozdílem

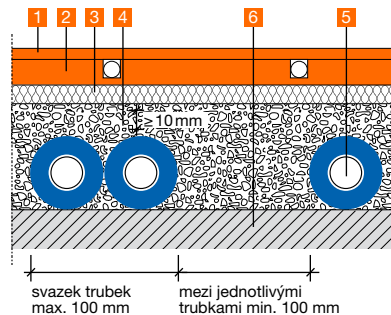
Přesypání instalací vyrovnávacím podsypem fermacell™ + fermacell® Therm25™

- 1 sádrovláknitá deska fermacell® 10 mm prolepená s Therm25™
- 2 fermacell® Therm25™
- 3 dřevovláknitá podlahová izolace
- 4 vyrovnávací podsyp fermacell™
- 5 instalační rozvody (přespaní min. o 10 mm)
- 6 hrubý strop

Pokud se Therm25™ pokládá přímo na vyrovnávací podsyp fermacell™, je nutno použít roznášecí vrstvu.

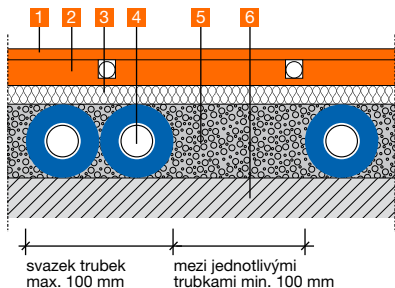
Uložení instalačních rozvodů v rychletuhnoucím podsypu fermacell™, zakryté fermacell® Therm25™

- 1 sádrovláknitá deska fermacell® 10 mm prolepená s Therm25™
- 2 fermacell® Therm25™
- 3 dřevovláknitá podlahová izolace
- 4 instalační rozvody
- 5 rychletuhnoucí podsyp fermacell™ (dodržet minimální výšku)
- 6 nosná část stropu

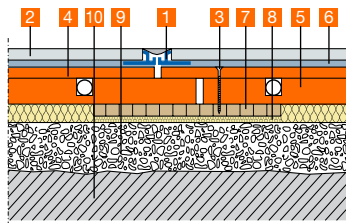
Dilatační spára na povrchu. Pevné podložení pohybové spáry. fermacell® Therm25™ umístit bez lepení nebo fixace s přesazením o cca 5 mm. Uspořádejte je postupně. Poté nainstalujte přechodovou lištu nebo dilatační profil.

- 1 dilatační profil / přechodová lišta
- 2 krytina
- 3 rychlořezný šroub
- 4 sádrovláknitá deska fermacell® 10 mm prolepená s Therm25™
- 5 fermacell® Therm25™
- 6 lepidlo na krytinu
- 7 podkladová deska (např. překližka, šířka > 100 mm)
- 8 izolace (> 150 kg/m³)
- 9 vyrovnávací podsyp fermacell™
- 10 nosná část stropu (nerovný, suchý podklad)

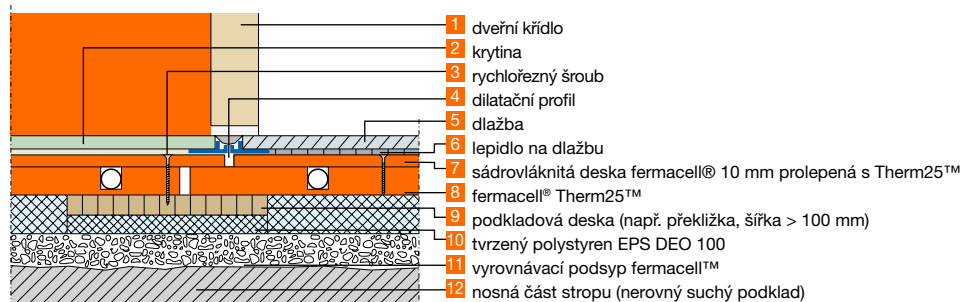
Dveře s dilatační spárou. Tvrdá podložka fermacell® Therm25™, v oblasti dveří položte podlahový prvek s cca 5 mm širokou průběžnou spárou. Poté nainstalujte dilatační profil do povrchové krytiny.

Pokud se Therm25™ pokládá přímo na vyrovnávací podsyp fermacell™, je nutno použít roznášecí vrstvu.

8.2 Varianty montáže s Therm25™

Skladby pro oblast použití 1+2

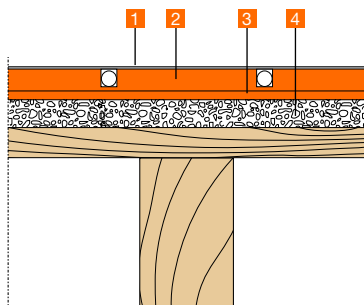

- 1 samonivelační stěrka fermacell™ podle nášlapné vrstvy
- 2 fermacell® Therm25™ zalitý sádrovou lepicí maltou fermacell™
- 3 10 mm sádrovláknité desky fermacell® a Therm25™ lepené podlahovým lepidlem a šroubované vruty Powerpanel H₂O 3,9 × 35 mm
- 4 nivelace např. vyrovnávacím podsypem fermacell™ a/nebo izolačním materiálem podle seznamu vhodných izolací

Proveditelné pouze ve variantě 2 (viz str. 4)

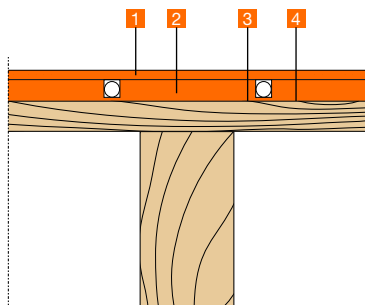

- 1 sádrovláknitá deska fermacell® 10 mm prolepená s Therm25™
- 2 fermacell® Therm25™
- 3 separační fólie, např. PE fólie
- 4 podklad (rovný, suchý a nosný)

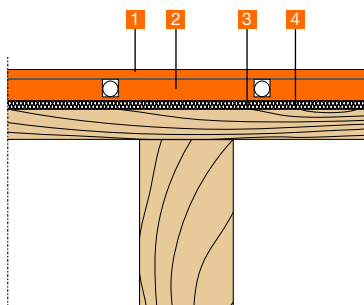

- 1 sádrovláknitá deska fermacell® 10 mm prolepená s Therm25™
- 2 fermacell® Therm25™
- 3 dřevovláknitá izolace min. 10 mm nebo jiné izolační materiály podle seznamu doporučení (≥ OP 2)
- 4 podklad (rovný, suchý a nosný)

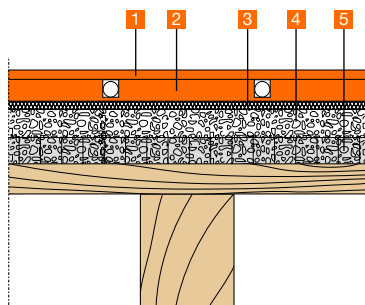

- 1 sádrovláknitá deska fermacell® 10 mm prolepená s Therm25™
- 2 fermacell® Therm25™
- 3 dřevovláknitá izolace min. 10 mm nebo jiné izolační materiály podle seznamu doporučení (≥ OP 2)
- 4 vyrovnávací podsyp fermacell™
- 5 voštinový systém fermacell™ tl. 30 mm nebo 60 mm

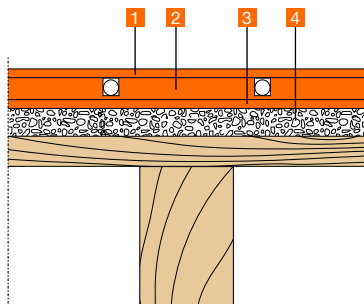

- 1 sádrovláknitá deska fermacell® 10 mm prolepená s Therm25™
- 2 fermacell® Therm25™
- 3 roznášecí vrstva sádrovláknitých desek fermacell® 10 mm volně položené na podsyp
- 4 vyrovnávací podsyp fermacell™

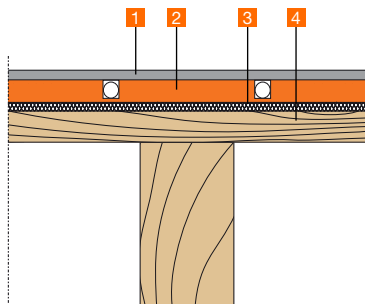

- 1 cementovláknitá deska fermacell® Powerpanel H₂O prolepená s Therm25™
- 2 fermacell® Therm25™
- 3 dřevovláknitá izolace min. 10 mm nebo jiné izolační materiály podle seznamu doporučení (≥ OP 2)
- 4 vyrovnávací podsyp fermacell™

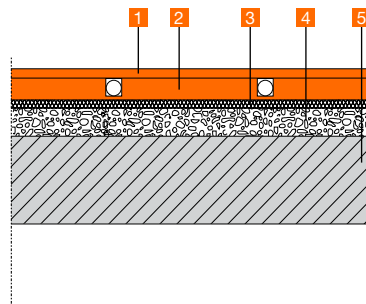

- 1 sádrovláknitá deska fermacell® 10 mm prolepená s Therm25™
- 2 fermacell® Therm25™
- 3 dřevovláknitá izolace min. 10 mm nebo jiné izolační materiály podle seznamu doporučení (≥ OP 2)
- 4 vyrovnávací podsyp fermacell™
- 5 nosný strop (s příslušným těsněním)

Skladba pro oblast použití 1

(Konstrukce s izolací z minerální vlny na vyrovnávacím podsypu fermacell™)

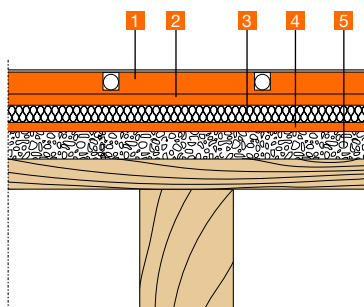

- 1 fermacell® Therm25™
 - 2 sádrovláknitá deska fermacell® 10 mm prolepená s Therm25™
 - 3 izolace z minerální vlny ze seznamu izolačních materiálů pro OP 1
 - 4 roznášecí vrstva sádrovláknité desky fermacell® 10 mm volně položené na vyrovnávací podsyp
 - 5 vyrovnávací podsyp fermacell™
- Proveditelné pouze ve variantě 2 (viz str. 4)

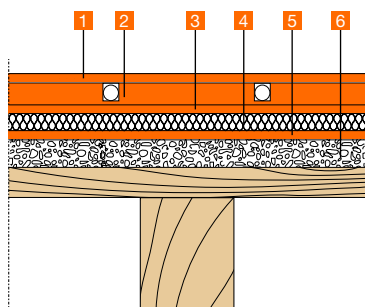

- 1 sádrovláknitá deska fermacell® 10 mm prolepená s Therm25™
- 2 fermacell® Therm25™
- 3 roznášecí vrstva sádrovláknité desky fermacell® 10 mm volně položené na kročejovou
- 4 izolaci z minerální vlny ze seznamu doporučených izolačních materiálů pro OP1
- 5 roznášecí vrstva sádrovláknité desky fermacell® 10 mm volně položené na vyrovnávací podsyp
- 6 vyrovnávací podsyp fermacell™

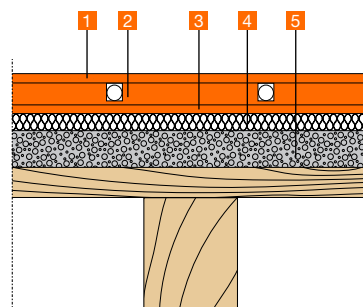

- 1 sádrovláknitá deska fermacell® 10 mm prolepená s Therm25™
- 2 fermacell® Therm25™
- 3 roznášecí vrstva sádrovláknité desky fermacell® 10 mm volně položené na kročejovou
- 4 izolaci z minerální vlny ze seznamu doporučených izolačních materiálů pro OP1
- 5 rychletuhnoucí podsyp fermacell™ T

Varianta skladby pro OP 3

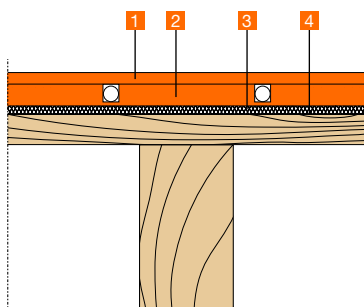

- 1 sádrovláknitá deska fermacell® 12,5 mm pro OP 3, prolepená s Therm25™
- 2 fermacell® Therm25™
- 3 dřevovláknitá izolace 10 mm (OP 3) nebo jiné izolační materiály pro OP 3 ze seznamu izolací
- 4 podklad (rovný, suchý a nosný)

Varianta skladby pro OP 4

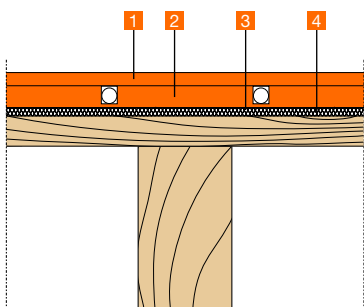

- 1 sádrovláknitá deska fermacell® 15 mm pro OP 4, prolepená s Therm25™
- 2 fermacell® Therm25™
- 3 vhodná izolace např. EPS DEO ≥ 150 kPa, max. 40 mm
- 4 podklad (rovný, suchý a nosný)

Varianta skladby pro OP 3+4

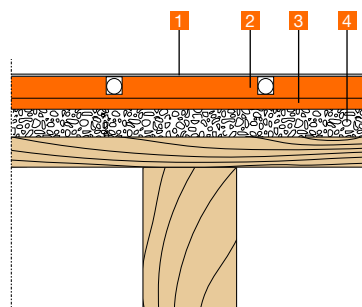

- 1 samonivelační stěrka fermacell™ 3-5 mm pro dlažbu nebo parkety
- 2 fermacell® Therm25™ vyplněn lepicí maltou fermacell™
- 3 sádrovláknitá deska fermacell® 12,5 mm (OP 3) nebo 15 mm (OP 4) & Therm25™ lepené podlahovým lepidlem a šroubované vruty Powerpanel H₂O 3,9 × 35 mm.
- 4 nivelace např. vyrovnávacím podsypem fermacell™ a/nebo izolačním materiálem podle příslušné OP ze seznamu

Proveditelné pouze ve variantě 2 (viz str. 4)
OP = oblast použití

Další informace

Aktuální seznam doporučení s dalšími izolačními materiály naleznete na www.fermacell.cz v sekci ke stažení.



9 Další aplikace

9.1 Therm25™ jako stěnové vytápění

Prvky fermacell® Therm25™ jsou optimálním řešením pro instalaci stěnového vytápění.

fermacell® Therm25™ slouží jako optimální nosná deska pro stěnové vytápění.

Po instalaci topných trubek lze připevnit další vrstvu sádrovláknitých desek fermacell® nebo – v závislosti na oblasti použití – další vrstvu desek fermacell® Powerpanel H₂O.

Pokud jsou povrchy stěn volně přístupné a nejsou blokovány nábytkem, vytvářejí nástěnná topná tělesa příjemné sálavé teplo a ve srovnání s podlahovým vytápěním snižují víření prachu.

Všestranný pocit útulného bydlení lze vytvořit kombinací stěnového a podlahového vytápění.



Přidavná vrstva sádrovláknité desky fermacell® nebo Powerpanel H₂O včetně vytvoření spár



Osová vzdálenost spodní konstrukce max. 500 mm



Montáž Therm25™ do spodní konstrukce (šrouby 40 mm nebo sponky 50 mm)

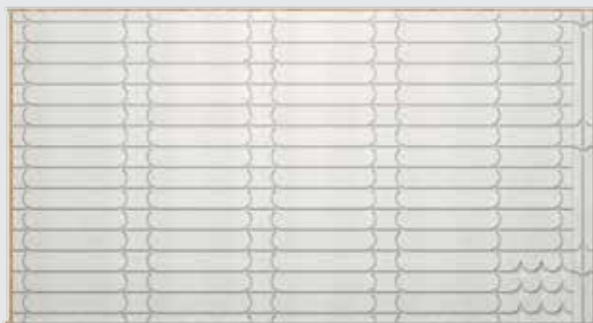

Okrajové kusy pro optimální pokládku topných trubek

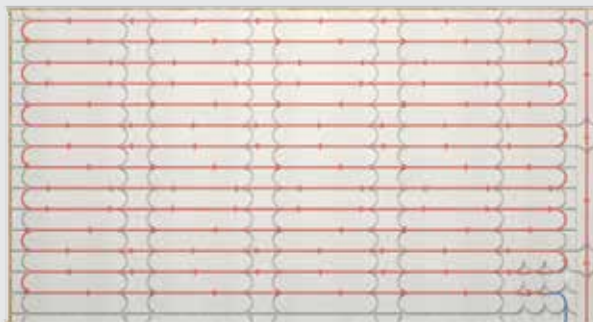

Pokládka topných trubek (16 mm)

10 Podklady pro dimenzování

Výpočet tepelného zatížení / dimenzování systémů

Pro optimální výkon systému plošného vytápění/chlazení je nutné podrobné plánování. Základem pro tento návrh vytápění podle normy ČSN EN 1264 je výpočet tepelného výkonu podle normy ČSN EN 12831. Při výpočtu tepelného výkonu se zohledňují požadavky stavební fyziky uvedené v předepsaném energetickém průkazu. Společně s obálkou budovy se posuzuje a hodnotí systémová technologie z hlediska energie pro energetický průkaz. Pokud se používá tepelné čerpadlo, měla by být předem stanovena návrhová teplota pro energetickou účinnost systému, protože je základem pro výpočet otopné plochy. Při posuzování jednotlivých místností jsou definovány instalační vzdálenosti, krytiny a požadovaná měrná hustota tepelného toku. Výpočet se provádí na základě výkonnostní křivky specifické pro daný systém, která byla stanovena výrobcem na základě tepelně-technických zkoušek podle normy ČSN EN 1264.

Topný výkon / chladicí výkon

V závislosti na teplotě přívodu a zpátečky, typu podlahové krytiny a požadované teplotě v místnosti lze určit potřebný tepelný/chladicí výkon. Udává se ve wattech na metr čtvereční (W/m²).

Povrchová teplota

Povrchová teplota vytápěných podlahových konstrukcí je rozhodující pro tepelný výkon podlahového vytápění. Povrchová teplota podlahového vytápění by měla být 29 °C v obývaných prostorech. Nepřekračujte 35 °C (EN 1264). Maximální přípustná teplota povrchu musí být zvolena v závislosti na povrchové úpravě. Přípustné povrchové teploty mohou být stanoveny výrobcem podlahové krytiny a musí být odpovídajícím způsobem zohledněny při návrhu podlahového vytápění.

Podlahové krytiny

Na systém plošného vytápění/chlazení lze v zásadě použít jakýkoli typ podlahové krytiny, který je pro tuto aplikaci vhodný. Při návrhu vytápěné podlahy musí zúčastněné profese, jako je projektant, architekt, topenář, instalatér a podlahář, koordinovaně spolupracovat.

Ve fázi plánování podlahového vytápění/chlazení musí být k dispozici informace o typu a vlastnostech následné podlahové krytiny, aby mohl být návrh správně proveden.

To zahrnuje tloušťku krytiny a tepelnou vodivost nebo výsledný tepelný odpor R_{tB} . Tabulka 1 uvádí některé orientační hodnoty pro různé podlahové krytiny. Tyto hodnoty je nutné ověřit u výrobce podlahy. Odpor podlahové krytiny proti prostupu tepla umožňuje při plánování optimální návrh a vysokou účinnost systému. Tepelný odpor podlahové krytiny, včetně podkladové vrstvy patřící k podlahové krytině, nesmí překročit hodnotu $R_{tB} = 0,15 \text{ m}^2 \text{ K/W}$.

Pokud nejsou místnosti vždy vybaveny podlahovou krytinou, použijí se při tepelném návrhu povrchového vytápění/chlazení hodnoty $R_{tB} = 0,10 \text{ m}^2 \text{ K/W}$ podle normy ČSN EN 1264. Tím je zajištěno, že i v případě pozdější změny podlahové krytiny na krytinu s vyšším tepelným odporem zůstanou součinitele prostupu tepla nebo chladu zachovány. Čím vyšší je tepelný odpor, tím vyšší musí být teplota topné vody a tím nižší teplota chladicí vody.

Tabulka 1

Doporučené hodnoty pro navrhování podlahového topení a nášlapných vrstev			
Krytina	Tloušťka v mm	Tepelná vodivost ve W/(mK)	Tepelný odpor R_{tB} v $\text{m}^2 \text{ K/W}$
Keramické obklady	13	1,05	0,012
Mramor	12	2,81	0,0042
Desky z přírodního kamene	12	1,2	0,010
Betonový litý kámen	12	2,1	0,0057
Koberce	–	–	0,05 až 0,15
Filcový koberec	6,5	0,54	0,012
Linoleum	2,5	0,17	0,015
PVC krytiny	3,0	0,23	0,013
PVC krytiny bez nosiče	2,0	0,20	0,010
Mozaikové parkety (dub)	8,0	0,21	0,038
Pásové parkety (dub)	16,0	0,21	0,08
Vícevrstvé parkety	11,0–14,0	0,09–0,12	0,09–0,15
Laminát	9	0,17	0,05

Zdroj: Informační služba: Plošné vytápění a chlazení, Pokyn 9 „Použití podlahových krytin na systémech plošného vytápění a chlazení. Požadavky a poznámky“

Doporučení pro uspořádání izolačních materiálů pod fermacell® Therm25™ (podle EN 1264-2) do níže se nacházejících místností

	Vytápěná místnost	Nevytápěná místnost	Místnost s venkovní teplotou		
			Návrhová venkovní teplota $\geq 0^\circ\text{C}$	Návrhová venkovní teplota $0^\circ\text{C} > \theta \geq -5^\circ\text{C}$	Návrhová venkovní teplota $-5^\circ\text{C} > \theta \geq -15^\circ\text{C}$
Tepelný odpor $\text{m}^2\text{K/W}$	0,75	1,25	1,25	1,50	2,00

Legenda:

Pojem	Vysvětlení
Hustota tepelného toku	Množství tepla, které je vyzařováno na definované ploše při teplotním rozdílu
Lineární teplotní spád	Teplotní rozdíl mezi průměrnou teplotou topného média a teplotou místnosti
Nízká teplota chladicí kapaliny	Teplotní rozdíl mezi průměrnou teplotou chladicího média a teplotou v místnosti
RT (rozteč)	Rozteč topných trubek 125 nebo 167 mm pro plné osazení.
SP (společenské prostory)	Oblast s maximální povrchovou teplotou 29 °C
OZ (okrajová zóna)	Oblast s maximální povrchovou teplotou 34 °C
RB (rosný bod)	Nebezpečí kondenzace při chlazení

Chlazení:

Aby se zabránilo kondenzaci, je nutné použít monitor rosného bodu nebo jiné vhodné regulační a monitorovací technologie.

Pro další informace o možnosti chlazení se systémem fermacell® Therm25™ se prosím obraťte na technický servis fermacell.

Údaje o tepelném výkonu Varianta 1
fermacell® Therm25™-125 s 10 mm
sádrovláknitou deskou fermacell®
jako záklop, rozteč = 125 mm

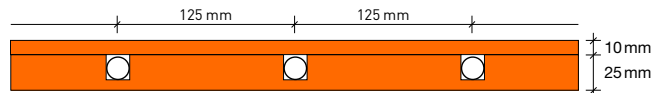

Teplota v systému [°C]	Teplota topné vody [°C]	Lineární teplotní spád [°K]	Teplota místnosti [°C]	Tepelný výkon [W/m²] a teplota podlahy [°C]							
				Dlažba R=0,00		Laminát R=0,05		Parkety R=0,10		Koberec R=0,15	
				[W/m²]	[°C]	[W/m²]	[°C]	[W/m²]	[°C]	[W/m²]	[°C]
30/25	27,5	12,5	15	50	19,6	41	18,8	35	18,3	29	17,7
		7,5	20	30	22,8	25	22,3	21	22,0	18	21,6
		3,5	24	14	25,3	12	25,1	10	24,9	8	24,8
35/28	31,5	16,5	15	66	21,1	55	20,0	47	19,3	39	18,6
		11,5	20	46	24,2	38	23,5	32	23,0	27	22,5
		7,5	24	30	26,8	25	26,3	21	26,0	18	25,6
35/30	32,5	17,5	15	70	21,5	58	20,4	49	19,6	41	18,8
		12,5	20	50	24,6	41	23,8	35	23,3	29	22,7
		8,5	24	34	27,1	28	26,6	24	26,2	20	25,8
38/28	33	18,0	15	72	21,6	59	20,5	51	19,7	42	18,9
		13,0	20	52	24,8	43	24,0	37	23,4	30	22,8
		9,0	24	36	27,3	30	26,8	25	26,4	21	26,0
40/30	35	20,0	15	80	22,4	66	21,1	56	20,2	47	19,3
		15,0	20	60	25,5	50	24,6	42	23,9	35	23,3
		11,0	24	44	28,1	36	27,4	31	26,9	26	26,4
40/35	37,5	22,5	15	90	23,3	74	21,9	64	20,9	53	19,9
		17,5	20	70	26,5	58	25,4	49	24,6	41	23,8
		13,5	24	54	29,0	45	28,1	38	27,5	32	26,9
42/34	38	23,0	15	92	23,5	76	22,0	65	21,0	54	20,0
		18,0	20	72	26,6	59	25,5	51	24,7	42	23,9
		14,0	24	56	29,2	46	28,3	40	27,7	33	27,0
45/35	40	25,0	15	100	24,2	83	22,6	71	21,5	59	20,4
		20,0	20	80	27,4	66	26,1	56	25,2	47	24,3
		16,0	24	64	29,9	53	28,9	45	28,2	38	27,5
45/40	42,5	27,5	15	110	25,1	91	23,4	78	22,2	64	21,0
		22,5	20	90	28,3	74	26,9	64	25,9	53	24,9
		18,5	24	74	30,8	61	29,7	52	28,8	43	28,0
50/40	45	30,0	15	119	26,1	99	24,2	85	22,8	70	21,5
		25,0	20	100	29,2	83	27,6	71	26,5	59	25,4
		21,0	24	84	31,7	69	30,4	59	29,5	49	28,6

R = tepelný odpor konstrukce (m²K/W)

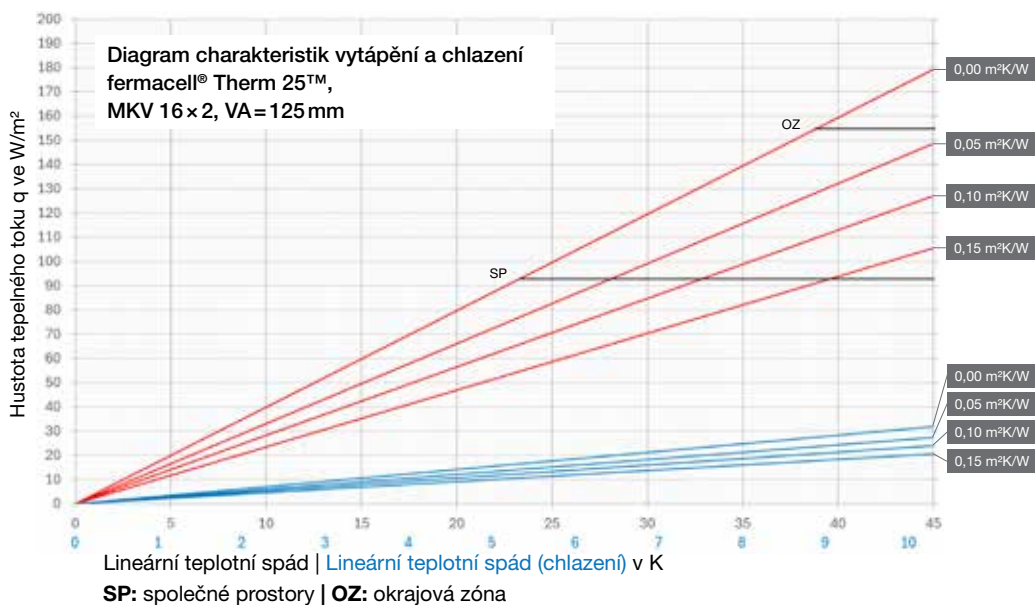

Údaje o tepelném výkonu Varianta 1
fermacell® Therm25™ 167 s 10mm
sádrovláknitou deskou fermacell®
jako záklop, rozteč = 167 mm

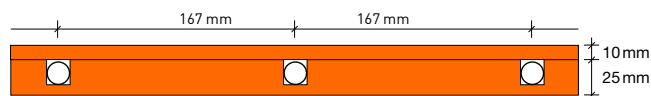

Teplota v systému [°C]	Teplota topné vody [°C]	Lineární teplotní spád [°K]	Teplota místnosti [°C]	Tepelný výkon [W/m²] a teplota podlahy [°C]							
				Dlažba R=0,00		Laminát R=0,05		Parkety R=0,10		Koberec R=0,15	
30/25	27,5	12,5	15	39	18,6	33	18,1	29	17,7	25	17,3
		7,5	20	23	22,2	20	21,9	17	21,6	15	21,4
		3,5	24	11	25,0	9	24,9	8	24,8	7	24,6
35/28	31,5	16,5	15	52	19,8	44	19,1	38	18,5	33	18,0
		11,5	20	36	23,3	31	22,8	27	22,5	23	22,1
		7,5	24	23	26,2	20	25,9	17	25,6	15	25,4
35/30	32,5	17,5	15	55	20,1	47	19,3	41	18,8	35	18,2
		12,5	20	39	23,6	33	23,1	29	22,7	25	22,3
		8,5	24	27	26,5	23	26,1	20	25,8	17	25,6
38/28	33	18,0	15	56	20,2	48	19,4	42	18,9	36	18,3
		13,0	20	41	23,8	35	23,2	30	22,8	26	22,4
		9,0	24	28	26,6	24	26,2	21	25,9	18	25,6
40/30	35	20,0	15	63	20,8	53	19,9	46	19,3	39	18,7
		15,0	20	47	24,3	40	23,7	35	23,2	30	22,7
		11,0	24	34	27,2	29	26,7	26	26,4	22	26,0
40/35	37,5	22,5	15	70	21,5	60	20,6	52	19,8	44	19,1
		17,5	20	55	25,1	47	24,3	41	23,8	35	23,2
		13,5	24	42	27,9	36	27,3	31	26,9	27	26,5
42/34	38	23,0	15	72	21,7	61	20,7	53	19,9	45	19,2
		18,0	20	56	25,2	48	24,4	42	23,9	36	23,3
		14,0	24	44	28,1	37	27,5	32	27,0	28	26,6
45/35	40	25,0	15	78	22,2	67	21,2	58	20,4	49	19,6
		20,0	20	63	25,8	53	24,9	46	24,3	39	23,7
		16,0	24	50	28,6	43	27,9	37	27,4	32	26,9
45/40	42,5	27,5	15	86	23,0	73	21,8	64	20,9	54	20,0
		22,5	20	70	26,5	60	25,6	52	24,8	44	24,1
		18,5	24	58	29,4	49	28,6	43	28,0	37	27,4
50/40	45	30,0	15	94	23,7	80	22,4	70	21,4	59	20,5
		25,0	20	78	27,2	67	26,2	58	25,4	49	24,6
		21,0	24	66	30,1	56	29,2	49	28,5	41	27,8

R = tepelný odpor konstrukce (m²K/W)

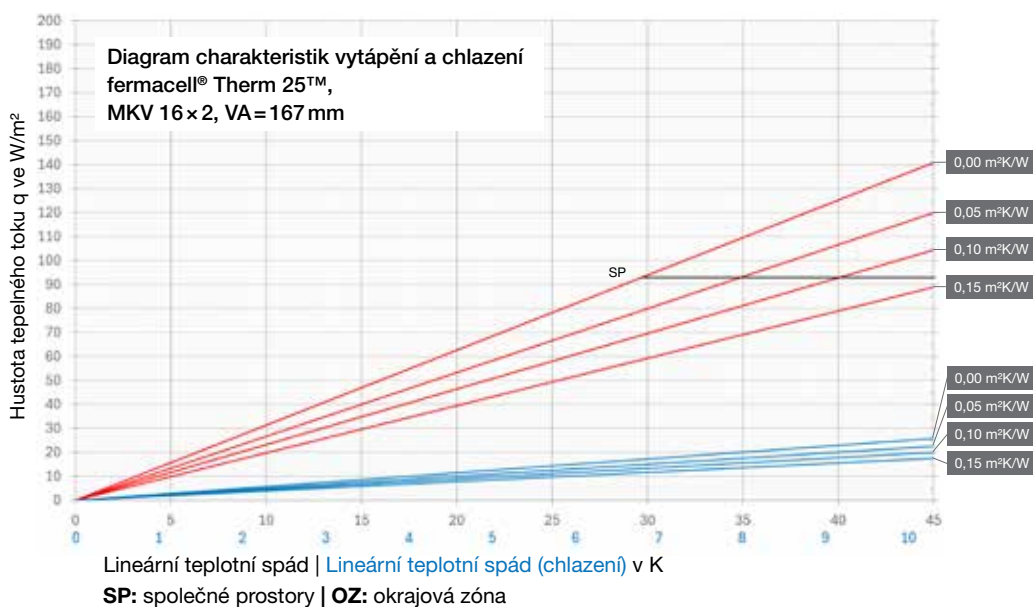

Údaje o tepelném výkonu Varianta 1
fermacell® Therm25™ 125 s 12,5mm
sádrovláknitou deskou fermacell®
jako záklop, rozteč = 125 mm

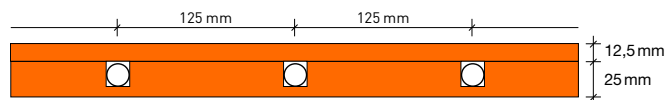

Teplota v systému [°C]	Teplota topné vody [°C]	Lineární teplotní spád [°K]	Teplota místnosti [°C]	Tepelný výkon [W/m²] a teplota podlahy [°C]							
				Dlažba R=0,00		Laminát R=0,05		Parkety R=0,10		Koberec R=0,15	
				[W/m²]	[°C]	[W/m²]	[°C]	[W/m²]	[°C]	[W/m²]	[°C]
30/25	27,5	12,5	15	48	19,5	40	18,7	34	18,2	28	17,6
		7,5	20	29	22,7	24	22,2	21	21,9	17	21,6
		3,5	24	14	25,3	11	25,0	10	24,9	8	24,7
35/28	31,5	16,5	15	64	20,9	53	19,9	45	19,2	37	18,5
		11,5	20	45	24,1	37	23,4	32	22,9	26	22,4
		7,5	24	29	26,7	24	26,2	21	25,9	17	25,6
35/30	32,5	17,5	15	68	21,3	57	20,2	48	19,5	40	18,7
		12,5	20	48	24,5	40	23,7	34	23,2	28	22,6
		8,5	24	33	27,1	27	26,5	23	26,2	19	25,8
38/28	33	18,0	15	70	21,5	58	20,4	49	19,6	41	18,8
		13,0	20	50	24,7	42	23,9	36	23,3	29	22,7
		9,0	24	35	27,2	29	26,7	25	26,3	20	25,9
40/30	35	20,0	15	78	22,2	65	21,0	55	20,1	45	19,2
		15,0	20	58	25,4	48	24,5	41	23,8	34	23,2
		11,0	24	43	27,9	36	27,3	30	26,8	25	26,3
40/35	37,5	22,5	15	87	23,1	73	21,7	62	20,7	51	19,7
		17,5	20	68	26,3	57	25,2	48	24,5	40	23,7
		13,5	24	52	28,8	44	28,0	37	27,4	31	26,8
42/34	38	23,0	15	89	23,3	74	21,9	63	20,9	52	19,8
		18,0	20	70	26,5	58	25,4	49	24,6	41	23,8
		14,0	24	54	29,0	45	28,2	38	27,6	32	26,9
45/35	40	25,0	15	97	24,0	81	22,5	69	21,4	57	20,3
		20,0	20	78	27,2	65	26,0	55	25,1	45	24,2
		16,0	24	62	29,7	52	28,8	44	28,1	36	27,4
45/40	42,5	27,5	15	107	24,9	89	23,2	76	22,0	62	20,8
		22,5	20	87	28,1	73	26,7	62	25,7	51	24,7
		18,5	24	72	30,6	60	29,5	51	28,7	42	27,9
50/40	45	30,0	15	116	25,8	97	24,0	82	22,6	68	21,3
		25,0	20	97	29,0	81	27,5	69	26,4	57	25,3
		21,0	24	81	31,5	68	30,3	58	29,3	48	28,4

R = tepelný odpor konstrukce (m²K/W)

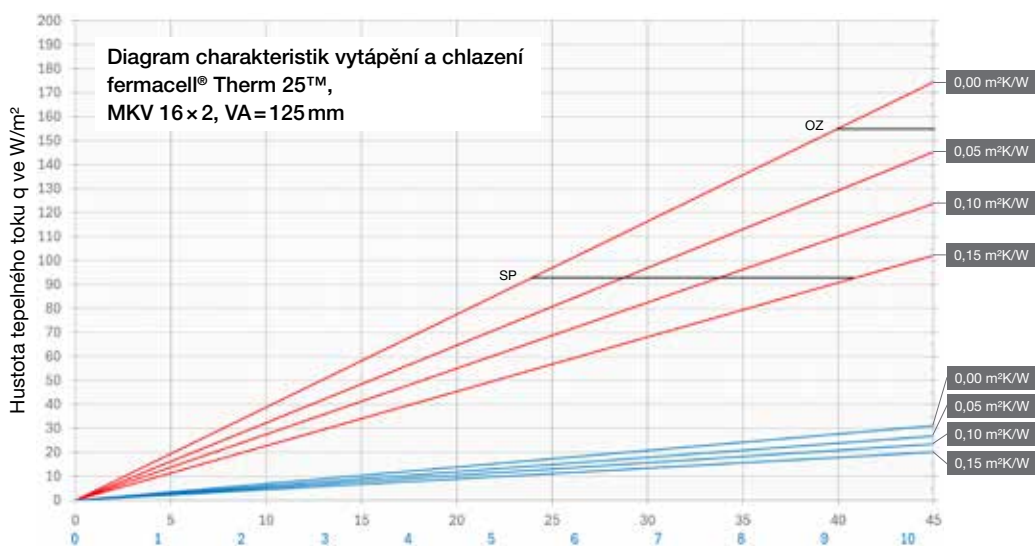

Lineární teplotní spád | Lineární teplotní spád (chlazení) v K
SP: společné prostory | OZ: okrajová zóna

Údaje o tepelném výkonu Varianta 1
fermacell® Therm25™ 167 s 12,5mm
sádrovláknitou deskou fermacell®
jako záklop, rozteč = 167 mm

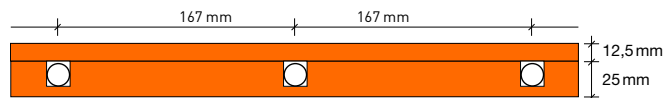

Teplota v systému [°C]	Teplota topné vody [°C]	Lineární teplotní spád [°K]	Teplota místnosti [°C]	Tepelný výkon [W/m²] a teplota podlahy [°C]							
				Dlažba R=0,00		Laminát R=0,05		Parkety R=0,10		Koberec R=0,15	
30/25	27,5	12,5	15	38	18,5	33	18,0	28	17,6	24	17,2
		7,5	20	23	22,1	20	21,8	17	21,6	14	21,3
		3,5	24	11	25,0	9	24,8	8	24,7	7	24,6
35/28	31,5	16,5	15	50	19,7	43	19,0	37	18,5	32	17,9
		11,5	20	35	23,3	30	22,8	26	22,4	22	22,0
		7,5	24	23	26,1	20	25,8	17	25,6	14	25,3
35/30	32,5	17,5	15	53	20,0	46	19,2	40	18,7	34	18,1
		12,5	20	38	23,5	33	23,0	28	22,6	24	22,2
		8,5	24	26	26,4	22	26,1	19	25,8	16	25,5
38/28	33	18,0	15	55	20,1	47	19,4	41	18,8	35	18,2
		13,0	20	40	23,7	34	23,1	29	22,7	25	22,3
		9,0	24	28	26,5	23	26,2	20	25,9	17	25,6
40/30	35	20,0	15	61	20,7	52	19,8	45	19,2	38	18,6
		15,0	20	46	24,2	39	23,6	34	23,1	29	22,7
		11,0	24	34	27,1	29	26,7	25	26,3	21	26,0
40/35	37,5	22,5	15	69	21,4	59	20,4	51	19,7	43	19,0
		17,5	20	53	25,0	46	24,2	40	23,7	34	23,1
		13,5	24	41	27,8	35	27,3	31	26,8	26	26,4
42/34	38	23,0	15	70	21,5	60	20,6	52	19,8	44	19,1
		18,0	20	55	25,1	47	24,4	41	23,8	35	23,2
		14,0	24	43	28,0	37	27,4	32	26,9	27	26,5
45/35	40	25,0	15	76	22,1	65	21,0	57	20,2	48	19,4
		20,0	20	61	25,7	52	24,8	45	24,2	38	23,6
		16,0	24	49	28,5	42	27,9	36	27,4	31	26,8
45/40	42,5	27,5	15	84	22,8	72	21,6	62	20,8	53	19,9
		22,5	20	69	26,4	59	25,4	51	24,7	43	24,0
		18,5	24	57	29,2	48	28,5	42	27,9	36	27,3
50/40	45	30,0	15	92	23,5	78	22,3	68	21,3	58	20,3
		25,0	20	76	27,1	65	26,0	57	25,2	48	24,4
		21,0	24	64	29,9	55	29,1	48	28,4	40	27,7

R = tepelný odpor konstrukce (m²K/W)

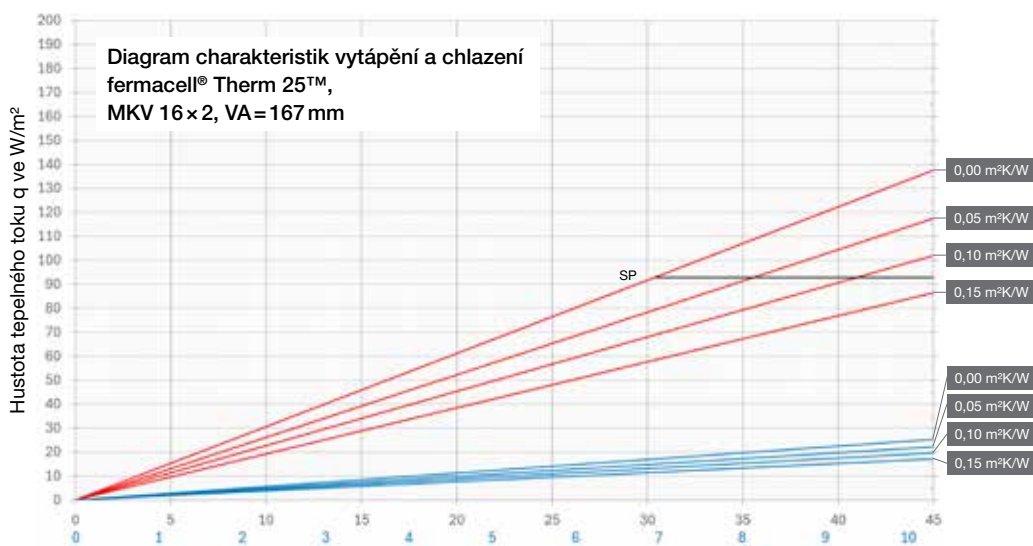

Lineární teplotní spád | Lineární teplotní spád (chlazení) v K
SP: společné prostory | OZ: okrajová zóna

Údaje o tepelném výkonu Varianta 1
fermacell® Therm25™ 125 s 15mm
sádrovláknitou deskou fermacell®
jako záklop, rozteč = 125 mm

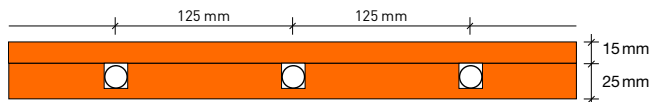

Teplota v systému [°C]	Teplota topné vody [°C]	Lineární teplotní spád [°K]	Teplota místnosti [°C]	Tepelný výkon [W/m²] a teplota podlahy [°C]							
				Dlažba R=0,00		Laminát R=0,05		Parkety R=0,10		Koberec R=0,15	
30/25	27,5	12,5	15	47	19,4	39	18,7	33	18,1	27	17,5
		7,5	20	28	22,6	24	22,2	20	21,9	16	21,5
		3,5	24	13	25,2	11	25,0	9	24,9	8	24,7
35/28	31,5	16,5	15	62	20,8	52	19,8	44	19,1	36	18,4
		11,5	20	43	24,0	36	23,4	31	22,8	25	22,3
		7,5	24	28	26,6	24	26,2	20	25,9	16	25,5
35/30	32,5	17,5	15	66	21,1	55	20,1	47	19,3	38	18,6
		12,5	20	47	24,4	39	23,7	33	23,1	27	22,5
		8,5	24	32	27,0	27	26,5	23	26,1	19	25,7
38/28	33	18,0	15	68	21,3	57	20,3	48	19,5	39	18,7
		13,0	20	49	24,5	41	23,8	35	23,2	29	22,6
		9,0	24	34	27,1	28	26,6	24	26,2	20	25,8
40/30	35	20,0	15	75	22,0	63	20,8	53	20,0	44	19,1
		15,0	20	57	25,2	47	24,4	40	23,7	33	23,0
		11,0	24	41	27,8	35	27,2	29	26,7	24	26,2
40/35	37,5	22,5	15	85	22,9	71	21,6	60	20,6	49	19,6
		17,5	20	66	26,1	55	25,1	47	24,3	38	23,6
		13,5	24	51	28,7	43	27,9	36	27,3	30	26,7
42/34	38	23,0	15	87	23,0	73	21,7	62	20,7	50	19,7
		18,0	20	68	26,3	57	25,3	48	24,5	39	23,7
		14,0	24	53	28,9	44	28,1	37	27,5	31	26,8
45/35	40	25,0	15	94	23,7	79	22,3	67	21,2	55	20,1
		20,0	20	75	27,0	63	25,8	53	25,0	44	24,1
		16,0	24	60	29,6	50	28,7	43	28,0	35	27,3
45/40	42,5	27,5	15	104	24,6	87	23,0	74	21,8	60	20,6
		22,5	20	85	27,9	71	26,6	60	25,6	49	24,6
		18,5	24	70	30,5	58	29,4	49	28,6	41	27,8
50/40	45	30,0	15	113	25,5	95	23,8	80	22,4	66	21,1
		25,0	20	94	28,7	79	27,3	67	26,2	55	25,1
		21,0	24	79	31,3	66	30,1	56	29,2	46	28,3

R = tepelný odpor konstrukce (m²K/W)

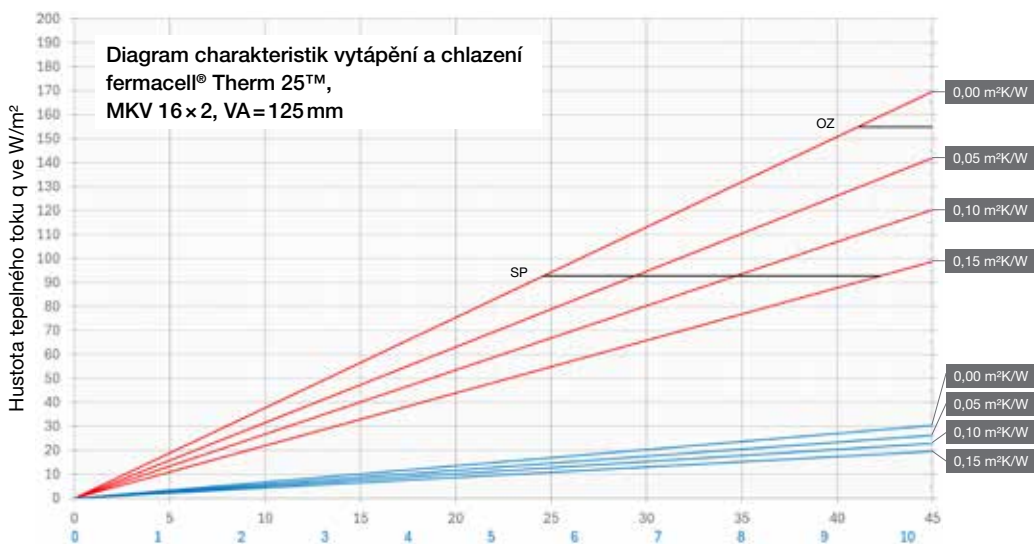

Lineární teplotní spád | Lineární teplotní spád (chlazení) v K
SP: společné prostory | OZ: okrajová zóna

Údaje o tepelném výkonu Varianta 1
fermacell® Therm25™ 167 s 15mm
sádrovláknitou deskou fermacell®
jako záklop, rozteč = 167 mm

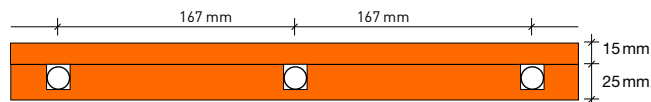

Teplota v systému [°C]	Teplota topné vody [°C]	Lineární teplotní spád [°K]	Teplota místnosti [°C]	Tepelný výkon [W/m²] a teplota podlahy [°C]							
				Dlažba R=0,00		Laminát R=0,05		Parkety R=0,10		Koberec R=0,15	
30/25	27,5	12,5	15	37	18,5	32	18,0	28	17,6	23	17,2
		7,5	20	22	22,1	19	21,8	17	21,5	14	21,3
		3,5	24	10	25,0	9	24,8	8	24,7	7	24,6
35/28	31,5	16,5	15	49	19,6	42	18,9	36	18,4	31	17,9
		11,5	20	34	23,2	29	22,7	25	22,4	21	22,0
		7,5	24	22	26,1	19	25,8	17	25,5	14	25,3
35/30	32,5	17,5	15	52	19,8	45	19,1	39	18,6	33	18,0
		12,5	20	37	23,5	32	23,0	28	22,6	23	22,2
		8,5	24	25	26,3	22	26,0	19	25,7	16	25,5
38/28	33	18,0	15	54	20,0	46	19,3	40	18,7	34	18,1
		13,0	20	39	23,6	33	23,1	29	22,7	24	22,2
		9,0	24	27	26,5	23	26,1	20	25,8	17	25,6
40/30	35	20,0	15	60	20,5	51	19,7	44	19,1	37	18,5
		15,0	20	45	24,1	38	23,6	33	23,1	28	22,6
		11,0	24	33	27,0	28	26,6	24	26,3	21	25,9
40/35	37,5	22,5	15	67	21,2	58	20,3	50	19,6	42	18,9
		17,5	20	52	24,8	45	24,1	39	23,6	33	23,0
		13,5	24	40	27,7	35	27,2	30	26,8	25	26,3
42/34	38	23,0	15	69	21,4	59	20,4	51	19,7	43	19,0
		18,0	20	54	25,0	46	24,3	40	23,7	34	23,1
		14,0	24	42	27,9	36	27,3	31	26,9	26	26,4
45/35	40	25,0	15	75	21,9	64	20,9	55	20,1	47	19,3
		20,0	20	60	25,5	51	24,7	44	24,1	37	23,5
		16,0	24	48	28,4	41	27,8	35	27,3	30	26,8
45/40	42,5	27,5	15	82	22,6	70	21,5	61	20,6	51	19,8
		22,5	20	67	26,2	58	25,3	50	24,6	42	23,9
		18,5	24	55	29,1	47	28,4	41	27,8	35	27,2
50/40	45	30,0	15	90	23,3	77	22,1	66	21,1	56	20,2
		25,0	20	75	26,9	64	25,9	55	25,1	47	24,3
		21,0	24	63	29,8	54	29,0	46	28,3	39	27,6

R = tepelný odpor konstrukce (m²K/W)

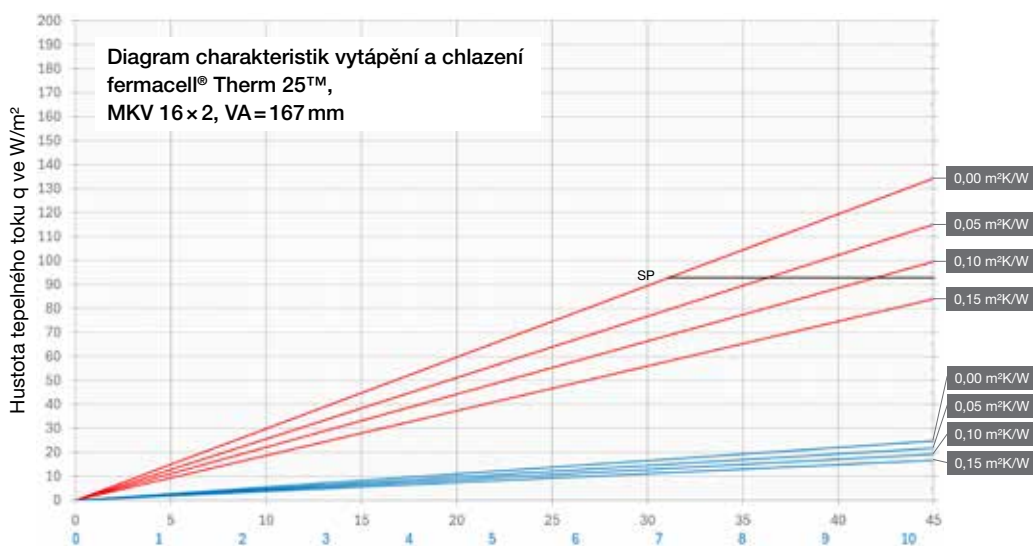

Lineární teplotní spád | Lineární teplotní spád (chlazení) v K
SP: společné prostory | OZ: okrajová zóna

Údaje o tepelném výkonu Varianta 1
fermacell® Therm25™ 125 s fermacell®
Powerpanel H₂O (12,5 mm) jako záklop,
rozteč = 125 mm

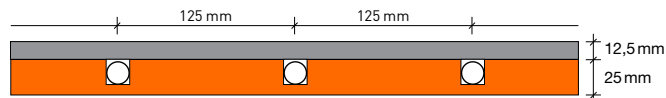

Teplota v systému [°C]	Teplota topné vody [°C]	Lineární teplotní spád [°K]	Teplota místnosti [°C]	Tepelný výkon [W/m²] a teplota podlahy [°C]							
				Dlažba R=0,00		Laminát R=0,05		Parkety R=0,10		Koberec R=0,15	
				[W/m²]	[°C]	[W/m²]	[°C]	[W/m²]	[°C]	[W/m²]	[°C]
30/25	27,5	12,5	15	43	18,9	36	18,4	30	17,8	24	17,2
		7,5	20	26	22,4	22	22,0	18	21,7	15	21,3
		3,5	24	12	25,1	10	24,9	8	24,8	7	24,6
35/28	31,5	16,5	15	56	20,2	48	19,4	40	18,7	32	18,0
		11,5	20	39	23,6	33	23,1	28	22,6	22	22,1
		7,5	24	26	26,4	22	26,0	18	25,7	15	25,3
35/30	32,5	17,5	15	60	20,5	51	19,7	42	18,9	34	18,1
		12,5	20	43	23,9	36	23,4	30	22,8	24	22,2
		8,5	24	29	26,7	25	26,3	21	25,9	16	25,5
38/28	33	18,0	15	61	20,7	52	19,8	44	19,0	35	18,2
		13,0	20	44	24,1	38	23,5	31	22,9	25	22,3
		9,0	24	31	26,8	26	26,4	22	26,0	17	25,6
40/30	35	20,0	15	68	21,3	58	20,4	48	19,5	39	18,6
		15,0	20	51	24,7	43	24,0	36	23,4	29	22,7
		11,0	24	37	27,5	32	27,0	27	26,5	21	26,0
40/35	37,5	22,5	15	77	22,1	65	21,0	54	20,0	44	19,0
		17,5	20	60	25,5	51	24,7	42	23,9	34	23,1
		13,5	24	46	28,3	39	27,6	33	27,0	26	26,4
42/34	38	23,0	15	78	22,3	67	21,2	56	20,1	45	19,1
		18,0	20	61	25,7	52	24,8	44	24,0	35	23,2
		14,0	24	48	28,4	41	27,8	34	27,1	27	26,5
45/35	40	25,0	15	85	22,9	72	21,7	60	20,6	48	19,5
		20,0	20	68	26,3	58	25,4	48	24,5	39	23,6
		16,0	24	55	29,0	46	28,3	39	27,6	31	26,9
45/40	42,5	27,5	15	94	23,7	80	22,4	66	21,2	53	19,9
		22,5	20	77	27,1	65	26,0	54	25,0	44	24,0
		18,5	24	63	29,8	54	29,0	45	28,1	36	27,3
50/40	45	30,0	15	102	24,5	87	23,1	73	21,7	58	20,4
		25,0	20	85	27,9	72	26,7	60	25,6	48	24,5
		21,0	24	72	30,6	61	29,6	51	28,7	41	27,8

R = tepelný odpor konstrukce (m²K/W)

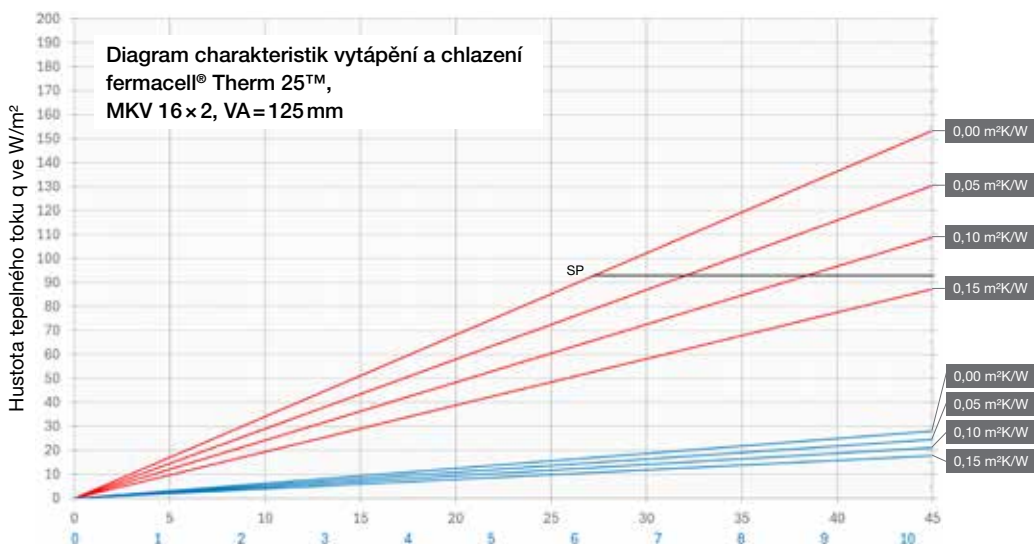

Lineární teplotní spád | Lineární teplotní spád (chlazení) v K

SP: společné prostory | OZ: okrajová zóna

Údaje o tepelném výkonu Varianta 1
fermacell® Therm25™ 167 s fermacell®
Powerpanel H₂O (12,5 mm) jako záklop,
rozteč = 167 mm

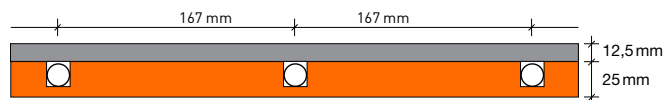

Teplota v systému [°C]	Teplota topné vody [°C]	Lineární teplotní spád [°K]	Teplota místnosti [°C]	Tepelný výkon [W/m²] a teplota podlahy [°C]							
				Dlažba R=0,00		Laminát R=0,05		Parkety R=0,10		Koberec R=0,15	
30/25	27,5	12,5	15	34	18,2	30	17,7	25	17,3	21	16,9
		7,5	20	21	21,9	18	21,6	15	21,4	13	21,2
		3,5	24	10	24,9	8	24,8	7	24,7	6	24,5
35/28	31,5	16,5	15	45	19,2	39	18,6	33	18,1	28	17,6
		11,5	20	31	22,9	27	22,5	23	22,2	19	21,8
		7,5	24	21	25,9	18	25,6	15	25,4	13	25,2
35/30	32,5	17,5	15	48	19,4	42	18,8	35	18,3	29	17,7
		12,5	20	34	23,2	30	22,7	25	22,3	21	21,9
		8,5	24	23	26,2	20	25,9	17	25,6	14	25,3
38/28	33	18,0	15	49	19,6	43	19,0	36	18,4	30	17,8
		13,0	20	36	23,3	31	22,9	26	22,4	22	22,0
		9,0	24	25	26,3	21	26,0	18	25,7	15	25,4
40/30	35	20,0	15	55	20,1	47	19,4	41	18,8	34	18,1
		15,0	20	41	23,8	36	23,3	30	22,8	25	22,3
		11,0	24	30	26,8	26	26,4	22	26,1	19	25,7
40/35	37,5	22,5	15	62	20,7	53	19,9	46	19,2	38	18,5
		17,5	20	48	24,4	42	23,8	35	23,3	29	22,7
		13,5	24	37	27,4	32	27,0	27	26,5	23	26,1
42/34	38	23,0	15	63	20,8	55	20,1	47	19,3	39	18,6
		18,0	20	49	24,6	43	24,0	36	23,4	30	22,8
		14,0	24	38	27,5	33	27,1	28	26,6	24	26,2
45/35	40	25,0	15	68	21,3	59	20,5	51	19,7	42	18,9
		20,0	20	55	25,1	47	24,4	41	23,8	34	23,1
		16,0	24	44	28,1	38	27,5	32	27,0	27	26,5
45/40	42,5	27,5	15	75	22,0	65	21,0	56	20,2	46	19,3
		22,5	20	62	25,7	53	24,9	46	24,2	38	23,5
		18,5	24	51	28,7	44	28,1	38	27,5	31	26,9
50/40	45	30,0	15	82	22,6	71	21,6	61	20,6	50	19,7
		25,0	20	68	26,3	59	25,5	51	24,7	42	23,9
		21,0	24	57	29,3	50	28,6	43	27,9	35	27,3

R = tepelný odpor konstrukce (m²K/W)

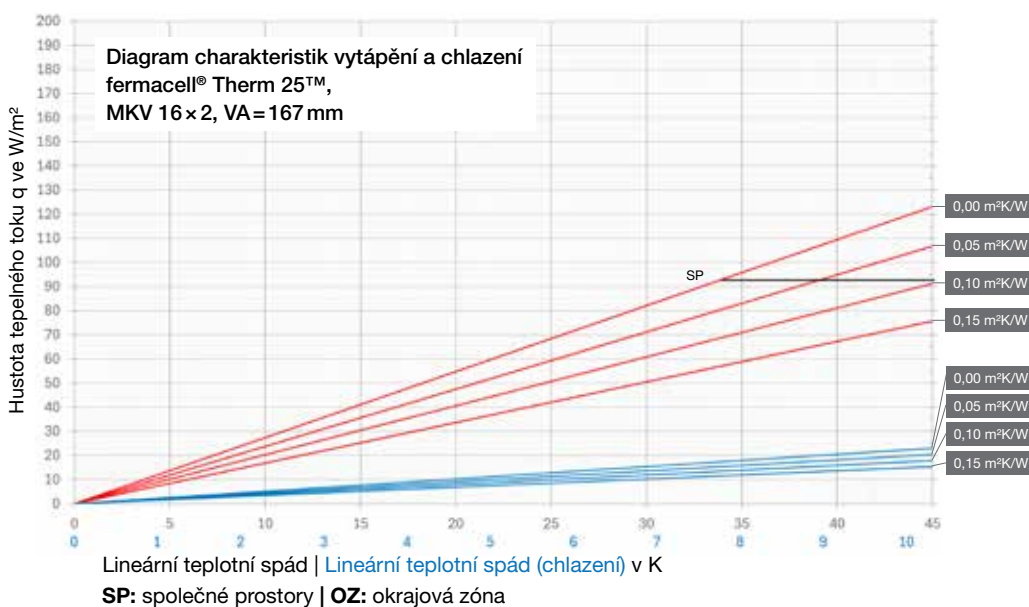

Údaje o tepelném výkonu Varianta 2 a 3 fermacell® Therm25™ 125 zálévaný systém rozteč = 125 mm

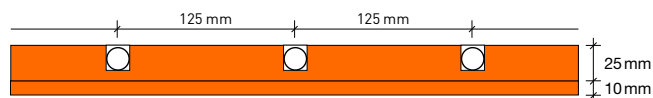

Teplota v systému [°C]	Teplota topné vody [°C]	Lineární teplotní spád [°K]	Teplota místnosti [°C]	Tepelný výkon [W/m²] a teplota podlahy [°C]							
				Dlažba R=0,00		Laminát R=0,05		Parkety R=0,10		Koberec R=0,15	
30/25	27,5	12,5	15	63	20,8	50	19,6	41	18,8	35	18,3
		7,5	20	38	23,5	30	22,8	25	22,3	21	22,0
		3,5	24	18	25,6	14	25,3	12	25,1	10	24,9
35/28	31,5	16,5	15	83	22,7	66	21,1	55	20,0	47	19,3
		11,5	20	58	25,3	46	24,2	38	23,5	32	23,0
		7,5	24	38	27,5	30	26,8	25	26,3	21	26,0
35/30	32,5	17,5	15	88	23,1	70	21,5	58	20,4	49	19,6
		12,5	20	63	25,8	50	24,6	41	23,8	35	23,3
		8,5	24	43	27,9	34	27,1	28	26,6	24	26,2
38/28	33	18,0	15	90	23,3	72	21,6	59	20,5	51	19,7
		13,0	20	65	26,0	52	24,8	43	24,0	37	23,4
		9,0	24	45	28,2	36	27,3	30	26,8	25	26,4
40/30	35	20,0	15	100	24,3	80	22,4	66	21,1	56	20,2
		15,0	20	75	27,0	60	25,5	50	24,6	42	23,9
		11,0	24	55	29,1	44	28,1	36	27,4	31	26,9
40/35	37,5	22,5	15	113	25,4	90	23,3	74	21,9	64	20,9
		17,5	20	88	28,1	70	26,5	58	25,4	49	24,6
		13,5	24	68	30,3	54	29,0	45	28,1	38	27,5
42/34	38	23,0	15	115	25,7	92	23,5	76	22,0	65	21,0
		18,0	20	90	28,3	72	26,6	59	25,5	51	24,7
		14,0	24	70	30,5	56	29,2	46	28,3	40	27,7
45/35	40	25,0	15	125	26,6	100	24,2	83	22,6	71	21,5
		20,0	20	100	29,3	80	27,4	66	26,1	56	25,2
		16,0	24	80	31,4	64	29,9	53	28,9	45	28,2
45/40	42,5	27,5	15	138	27,8	110	25,1	91	23,4	78	22,2
		22,5	20	113	30,4	90	28,3	74	26,9	64	25,9
		18,5	24	93	32,6	74	30,8	61	29,7	52	28,8
50/40	45	30,0	15	150	28,9	119	26,1	99	24,2	85	22,8
		25,0	20	125	31,6	100	29,2	83	27,6	71	26,5
		21,0	24	105	33,7	84	31,7	69	30,4	59	29,5

R = tepelný odpor konstrukce (m²K/W)

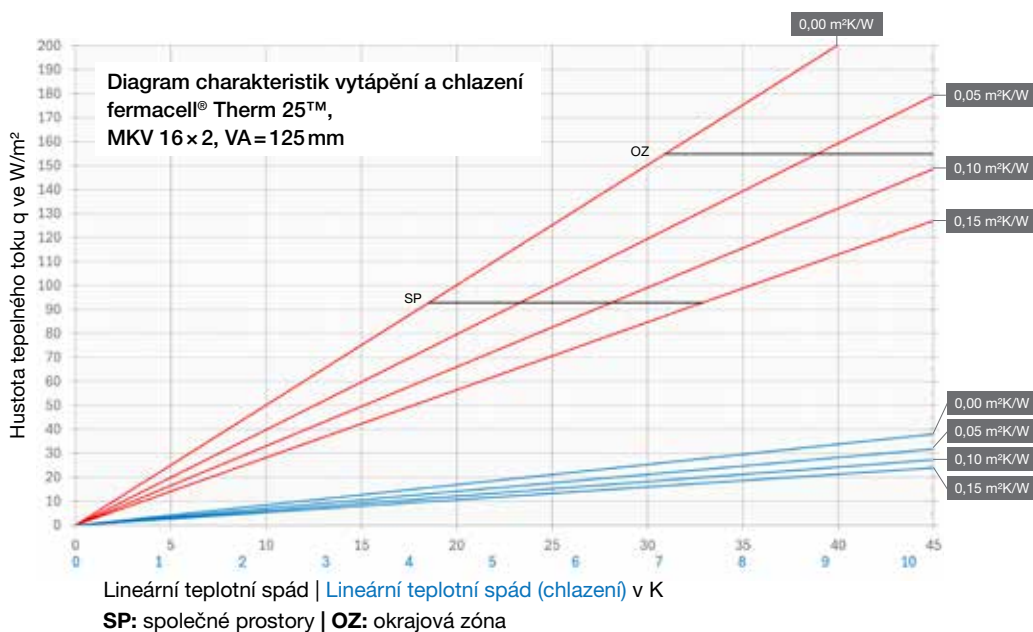

Údaje o tepelném výkonu Varianta 2 a 3
 fermacell® Therm25™ 167
 zálévaný systém
 rozteč = 167 mm

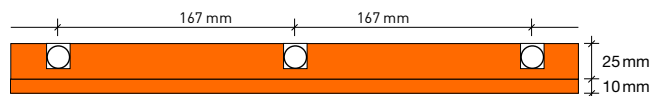

Teplota v systému [°C]	Teplota topné vody [°C]	Lineární teplotní spád [°K]	Teplota místnosti [°C]	Tepelný výkon [W/m²] a teplota podlahy [°C]							
				Dlažba R=0,00		Laminát R=0,05		Parkety R=0,10		Koberec R=0,15	
30/25	27,5	12,5	15	47	19,4	39	18,6	33	18,1	29	17,7
		7,5	20	28	22,6	23	22,2	20	21,9	17	21,6
		3,5	24	13	25,2	11	25,0	9	24,9	8	24,8
35/28	31,5	16,5	15	63	20,8	52	19,8	44	19,1	38	18,5
		11,5	20	44	24,0	36	23,3	31	22,8	27	22,5
		7,5	24	28	26,6	23	26,2	20	25,9	17	25,6
35/30	32,5	17,5	15	66	21,1	55	20,1	47	19,3	41	18,8
		12,5	20	47	24,4	39	23,6	33	23,1	29	22,7
		8,5	24	32	27,0	27	26,5	23	26,1	20	25,8
38/28	33	18,0	15	68	21,3	56	20,2	48	19,4	42	18,9
		13,0	20	49	24,6	41	23,8	35	23,2	30	22,8
		9,0	24	34	27,2	28	26,6	24	26,2	21	25,9
40/30	35	20,0	15	76	22,0	63	20,8	53	19,9	46	19,3
		15,0	20	57	25,3	47	24,3	40	23,7	35	23,2
		11,0	24	42	27,9	34	27,2	29	26,7	26	26,4
40/35	37,5	22,5	15	85	22,9	70	21,5	60	20,6	52	19,8
		17,5	20	66	26,1	55	25,1	47	24,3	41	23,8
		13,5	24	51	28,7	42	27,9	36	27,3	31	26,9
42/34	38	23,0	15	87	23,1	72	21,7	61	20,7	53	19,9
		18,0	20	68	26,3	56	25,2	48	24,4	42	23,9
		14,0	24	53	28,9	44	28,1	37	27,5	32	27,0
45/35	40	25,0	15	95	23,8	78	22,2	67	21,2	58	20,4
		20,0	20	76	27,0	63	25,8	53	24,9	46	24,3
		16,0	24	61	29,6	50	28,6	43	27,9	37	27,4
45/40	42,5	27,5	15	104	24,7	86	23,0	73	21,8	64	20,9
		22,5	20	85	27,9	70	26,5	60	25,6	52	24,8
		18,5	24	70	30,5	58	29,4	49	28,6	43	28,0
50/40	45	30,0	15	114	25,5	94	23,7	80	22,4	70	21,4
		25,0	20	95	28,8	78	27,2	67	26,2	58	25,4
		21,0	24	80	31,4	66	30,1	56	29,2	49	28,5

R = tepelný odpor konstrukce (m²K/W)



Lineární teplotní spád | Lineární teplotní spád (chlazení) v K
 SP: společné prostory | OZ: okrajová zóna

11 Charakteristické údaje

11.1 Prvky fermacell® Therm25™

Charakteristické hodnoty sádrovláknitých desek fermacell®	
Evropské technické schválení	ETA-03/0050
Objemová hmotnost (výrobní specifikace) ρ_k	1 150 ± 50 kg/m ³
Součinitel difúzního odporu μ	13
Součinitel tepelné vodivosti λ	0,32 W/mK
Měrná tepelná kapacita c	1,1 kJ/kgK
Tvrдость podle Brinella	30 n/mm ²
Bobtnavost po 24 hodinách uložení ve vodě	< 2 %
Součinitel tepelné roztažnosti	0,001 %/K
Roztažnost/smrštění při změně rel. vlhkosti o 30% při 20 °C	0,25 mm/m
Ustálená vlhkost při 65% relativní vlhkosti a 20 °C	1,3 %
Třída reakce na oheň podle ČSN EN 13 501-1	A2
Hodnota pH	7–8

Charakteristické hodnoty systémové desky podlahového vytápění fermacell® Therm25™		
	Therm25™	Therm25™-125
Rozměry	fermacell® Therm25™, (podélné s koncovými oblouky): 1 000 × 500 mm fermacell® Therm25™ puky, (speciální prvky) 500 × 500 mm	fermacell® Therm25™-125, (podélné s koncovými oblouky): 1 000 × 500 mm fermacell® Therm25™-125 puky, (speciální prvky) 500 × 500 mm
Tloušťka prvku	25 mm	25 mm
Šířka drážky	16 mm	16 mm
Doporučené topné trubky	Kompozitní trubka MKV, 16 × 2 mm, s registrací DIN-Certco	Kompozitní trubka MKV, 16 × 2 mm, s registrací DIN-Certco
Rozteč trubek	167 mm	125 mm
Hmotnost Therm25™	27 kg/m ²	27 kg/m ²
Hmotnost Therm25™ puky	23 kg/m ²	20 kg/m ²

11.2 Příslušenství pro nivelaci podlah

Samonivelační stěrka fermacell™	
třída reakce na oheň	A1
součinitel tepelné vodivosti λ_R	1,1 W/mK
objemová hmotnost	1 700–1 800 kg/m ³
max. výška	20 mm
spotřeba na m ²	cca 1,7 kg na 1 mm výšky
pevnost v tlaku	cca 26,0 N/mm ²
pevnost v tahu	cca 6,5 N/mm ²
odolnost proti kolečkům křesel EN 12529	od 1 mm výšky
rovnoměrné zatížení při 10 mm	0,17 kN/m ²
skladovatelnost	9 měsíců v suchu

Vyrovnávací podsyp fermacell™	
třída reakce na oheň	A1 (podle ČSN EN 13501)
součinitel tepelné vodivosti λ_R	0,09 W/mK
velikost zrna	0,2 až 4 mm
sypaná hustota	cca 400 kg/m ³
min. sypaná výška	10 mm
max. sypaná výška (nezhutněný)	100 mm – oblast použití 1 60 mm – oblasti použití 2–4
množství na m ²	cca 10 l / 1 cm sypané výšky
rovnoměrné zatížení při 10 mm tloušťky	0,04 kN/m ²
skladovatelnost	v suchu

Rychletuhnoucí podsyp fermacell™ T	
třída reakce na oheň	A2-s1, d0
součinitel tepelné vodivosti λ_R	0,10 W/mK
pevnost v tlaku	≥ 0,5 N/mm ²
objemová hmotnost za sucha	cca 390 kg/m ³
min. sypaná výška	10 mm
max. sypaná výška	2 000 mm (ve vrstvách max. 300 mm)
množství na m ²	cca 10 l / 1 cm sypané výšky
součinitel difúzního odporu	$\mu = 5$
rovnoměrné zatížení při 10 mm	0,039 kN/m ²
skladovatelnost	12 měsíců v suchu, >0°C chránit před mrazem

Akustický podsyp fermacell™ (voštinový zásyp fermacell™ + kameninové pojivo fermacell™)	
třída reakce na oheň	A2fl -s1
součinitel tepelné vodivosti λ_R	0,7 W/mK
pevnost v tlaku (dle EN 826)	–
sypaná hustota	cca 1 500 kg/m ³
min. sypaná výška	10 mm
max. sypaná výška	200 mm
množství na m ²	cca. 10 litrů na cm sypané výšky
difúzní odpor	–
hmotnost při tl. 10 mm	0,15 kN/m ²
skladovatelnost	–

12 Tabulky spotřeby materiálu

12.1 Spotřeba materiálu pro prvek Therm25™ a montážní časy



Spotřeba materiálu fermacell® Therm25™ na m ²		
	Therm25™	Therm25™-125
Prvky fermacell® Therm25™	cca 2 prvky rovinek nebo 4 prvky puků	cca 2 prvky rovinek nebo 4 prvky puků
Podlahové lepidlo fermacell™ pro další vrstvu	cca 200 g/m ²	cca 200 g/m ²
Rychlořezné šrouby fermacell™ 3,9 × 30 mm nebo speciální rozpěrné sponky pro další vrstvu.	cca 45 ks/m ²	cca 40 ks/m ²
10 mm sádrovláknité desky 1 000 × 1 500 mm	cca 0,66 desky	cca 0,66 desky

Montážní časy prvků Therm25™ v minutách na m ² pro variantu 1:	
Pokládka okrajové izolační pásky fermacell™	1 min
Pokládka prvků Therm25™ na plně nosný podklad	6–8 min
Pokládka topných trubek	6 min
Další vrstva 10 mm sádrovláknité desky fermacell® (včetně lepení + sponkování)	7–10 min
Šroubování místo sponkování	+5 min

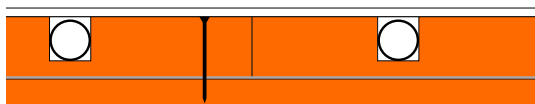

Spotřeba materiálu fermacell® Therm25™ na m ² plochy pro pokládku s následným zalitím		
	Therm25™	Therm25™-125
Prvky fermacell® Therm25™	cca 2 prvky rovinek nebo 4 prvky puků	cca 2 prvky rovinek nebo 4 prvky puků
10 mm sádrovláknité desky 1 000 × 1 500 mm	cca 0,66 desky	cca 0,66 desky
Podlahové lepidlo fermacell™	cca 200 g/m ²	cca 200 g/m ²
fermacell™ Powerpanel H ₂ O šrouby 3,9 × 35 mm	cca 45 ks/m ²	cca 40 ks/m ²
Sádrová lepicí malta fermacell™	cca 1,2-1,5 kg (Therm25™) cca 6,0 kg (Therm25™ puků)	cca 1,2-1,5 kg (Therm25™) cca 6,0 kg (Therm25™ puků)
Vyrovnávací podsyp fermacell™	cca 1,7 kg/m ²	cca 1,7 kg/m ²
Samonivelační stěrka fermacell™ (při plošném tmelení)	300 g/m ²	300 g/m ²

Montážní časy prvků Therm25™ v minutách na m ² pro variantu 2:	
Pokládka okrajové izolační pásky fermacell™	1 min
Pokládka spodní sádrovláknité desky fermacell®	3–4 min
Pokládka prvků Therm25™ na plně nosný podklad	8–10 min
Šroubování místo sponkování	+5 min
Čištění povrchu včetně základního nátěru	3 min
Pokládka topných trubek	6 min
Zálivka sádrovou lepicí maltou fermacell™ (Q1)	10 min

Spotřeba rovinek Therm25™ k pukům je podle geometrie půdorysu 90-95%.

Montážní časy pro přípravu podkladu v minutách na m²

Vyrovnávací podsyp fermacell™ ≤ 10 mm až 50 mm	10 až 15
Vyrovnávací podsyp fermacell™ > 50 mm až 100 mm	15 až 20
Podkladní tkanina	2 až 3
Dodatečná izolace pod prvky Therm25™	2 až 4
Voštinový systém fermacell™ 30 mm	7 až 10
Voštinový systém fermacell™ 60 mm (se zhutněním)	12 až 15
Rychlořeznoucí podsyp fermacell™ (100 mm rozmíchání a aplikace)	13 až 16 ¹⁾ 18 až 21 ²⁾
Samonivelační stěrka fermacell™ (rozmíchání a aplikace)	10

Uvedené časy instalace se udávají jako „člověkohodiny“. Je třeba je přizpůsobit stávajícím podmínkám staveniště a dopravy. Převážní a dodací lhůty je třeba počítat zvlášť.

Nejnovější vydání této brožury
je k dispozici na jameshardie.cz.
Technické změny vyhrazeny.
Stav 2/2026

© 2026 James Hardie Europe GmbH.
TM a ® jsou zapsané a registrované
ochranné známky společnosti
James Hardie Technology Limited
a společnosti
James Hardie Europe GmbH.



James Hardie Europe GmbH

organizační složka
Žitavského 496
156 00 Praha 5 – Zbraslav
Telefon: +420 296 384 330
e-mail: fermacell-cz@jameshardie.com
www.fermacell.cz
www.jameshardie.cz

Technické informace fermacell

Pondělí až pátek od 9.00 do 16.00

Konzultace projektu:

Telefon: +420 606 038 627
+420 606 657 523

Konzultace montáže:

Telefon: +420 721 448 666

Informační materiály fermacell:

Telefon: +420 296 384 330
e-mail: fermacell-cz@jameshardie.com

fer-36-00042/02.26/PV



fermacell®